

บทที่ 2

เอกสารและงานวิจัยที่เกี่ยวข้อง

2.1 นมผึ้ง หรือ รอยัลเจลลี่ (Royal Jelly)

นมผึ้ง หรือ รอยัลเจลลี่ (royal jelly) หมายถึง อาหารสำหรับเลี้ยงตัวอ่อนของผึ้งนางพญา มีลักษณะเหมือนครีมข้นสีขาว และรวมไปถึงรอยัลเจลลี่ที่นำไปประหย่น้ำออกจนแห้งด้วยกรรมวิธีที่เหมาะสม มีลักษณะเป็นผง หรือเกล็ด หรือลักษณะอื่น (กระทรวงสาธารณสุข, 2548)

2.1.1 แหล่งที่มาของนมผึ้ง

นมผึ้งเป็นอาหารที่ผึ้งงานในช่วงที่เป็นผึ้งที่เลี้ยงอายุ 6-12 วัน (young worker bees) สร้างขึ้นในระหว่างการย่อยเกสร และน้ำผึ้ง ที่ต่อมไฮโปฟารินเจียล (hypopharyngeal gland) และต่อมแมนดิบูลาร์ (mandibular gland) ที่อยู่บริเวณส่วนหัวของผึ้งงาน (พิชัย, 2545 ; FAO, 1996) โดยที่ต่อมไฮโปฟารินเจียลจะสร้างนมผึ้งในปริมาณที่มากกว่าต่อมแมนดิบูลาร์ ซึ่งผึ้งงานจะผลิตนมผึ้งสำหรับเลี้ยงตัวอ่อนของผึ้งทุกชนิดที่อายุไม่เกิน 3 วัน แต่จะมีเฉพาะตัวอ่อนที่เจริญเป็นผึ้งนางพญาเท่านั้นที่ได้รับนมผึ้งจำนวนมากตลอดชีวิต (พิชัยและสมนึก, 2537 ; Townsed and Lucuas, 1940; Lercker *et al.*, 1981) นมผึ้งเป็นอาหารที่สำคัญต่อตัวอ่อนของผึ้งนางพญา ความแตกต่างของปริมาณนมผึ้งที่ตัวอ่อนของผึ้งงานและตัวอ่อนของผึ้งนางพญาได้รับ ส่งผลให้ผึ้งนางพญามีการทางด้านรูปร่าง และหน้าที่แตกต่างไปจากผึ้งงานทั่วไป (Karaali *et al.*, 1988) โดยมีขนาดตัวใหญ่กว่า สามารถออกไข่เพื่อสืบพันธุ์ได้ และมีช่วงอายุยืนยาวกว่าผึ้งงานทั่วไป 10-20 เท่า (สุภาภรณ์, 2539) จากข้อสังเกตทางธรรมชาตินี้ทำให้นักวิทยาศาสตร์สนใจที่จะศึกษาถึงองค์ประกอบของนมผึ้ง โดยพบว่านมผึ้งประกอบไปด้วย โปรตีน คาร์โบไฮเดรต ไขมัน วิตามินและแร่ธาตุหลายชนิด รวมถึงสารชีวโมเลกุลต่างๆ (Miyata *et al.*, 2004; Nagai and Inoue, 2004; Simuth *et al.*, 2004; Stocker *et al.*, 2005) นอกจากนี้ยังมีการศึกษาถึงคุณสมบัติของนมผึ้ง ทำให้ในปัจจุบันนมผึ้งเป็นผลิตภัณฑ์ที่ได้รับความนิยมอย่างมาก ทั้งเพื่อเป็นอาหารเสริมบำรุงร่างกาย เพื่อการรักษาโรค รวมไปถึงเพื่อการเสริมความงาม ซึ่งปริมาณของส่วนประกอบในนมผึ้งจะแตกต่างกันไป ขึ้นอยู่กับฤดูกาล แหล่งอาหารและสภาพแวดล้อมบริเวณที่ผึ้งอาศัยอยู่ (Stocker *et al.*, 2005; Ratanavalachai, 2002; Takenaka, 1982) ปริมาณการผลิตนมผึ้งของผึ้งงานจะขึ้นอยู่กับปัจจัยที่

เกี่ยวข้องกับพืชอาหาร และสภาพแวดล้อมเช่นกัน (พิชัย, 2545 ; กรมส่งเสริมการเกษตร, 2528 และ Morse, 1975)

2.1.2 กรรมวิธีการผลิตนมผึ้ง

กระบวนการทางธรรมชาติที่ก่อให้เกิดการผลิตนมผึ้งนั้นคือ การสร้างผึ้งนางพญา ซึ่งจะเกิดจากสาเหตุ 3 ประการ คือ เพื่อเปลี่ยนผึ้งนางพญาตัวเดิมที่หมดสภาพ เพื่อขยายเผ่าพันธุ์ผึ้งออกไป และเพื่อทดแทนผึ้งนางพญาตัวเดิมที่สูญหายหรือตายโดยอุบัติเหตุ การผลิตที่เกิดจากทั้ง 3 ประการนี้จะได้ปริมาณนมผึ้งเพียงเล็กน้อย ไม่สม่ำเสมอ ขึ้นอยู่กับสภาพภายในรังผึ้งแต่ละรังว่าจะมีสภาพภายในเอื้ออำนวยมากน้อยแค่ไหน สำหรับการผลิตระดับอุตสาหกรรมจึงต้องจัดสภาพภายในรังผึ้งให้เหมาะสมต่อการผลิตอันประกอบด้วยการจัดผึ้งที่แข็งแรง มีผึ้งงานวัยอ่อนอย่างพอเพียง และเกิดการทดแทนอย่างสมดุล รวมทั้งมีปริมาณอาหารมากพอ และปราศจากศัตรูรบกวน โดยเฉพาะศัตรูภายในรังผึ้ง เช่น เชื้อจุลินทรีย์และไร

ขั้นตอนการผลิตนมผึ้ง

หลังจากจัดสภาพภายในรังผึ้งให้เหมาะสม พร้อมทั้งจะผลิตแล้ว ให้นำคอนผลิตนมผึ้งที่ติดถ้วยไว้ครบตามความต้องการใส่ลงไปในรังเลี้ยงตรงช่องที่กำหนด แล้วทิ้งไว้ 1 คืน เพื่อให้ผึ้งในรังคุ้นเคยกับสิ่งที่จะเกิดในรังต่อไป วันรุ่งขึ้นนำคอนผลิตที่ใส่ไว้ออกมา เพื่อย้ายหนอนผึ้งลงไปในคอนผลิต



รูปที่ 2.1 : คอนสำหรับผลิตนมผึ้ง

ที่มา : พิชัย (2545)

ในการย้ายครั้งแรกควรรองกันด้วยที่ใช้ผลิตด้วยนมผึ้งเล็กน้อย อายุของหนอนผึ้งที่เหมาะสมสำหรับการย้ายลงด้วยผลิต คือ 12-18 ชั่วโมง หรือเล็กที่สุดเท่าที่ตาเปล่ามองเห็น เมื่อย้ายหนอนผึ้งลงครบทุกถ้วยในคอนผลิตแล้ว นำคอนผลิตใส่กลับไปยังรังเดิม แล้วเลี้ยงด้วยน้ำหวาน (น้ำตาลผสมกับน้ำอัตราส่วน 1:1) ประมาณ 300-500 ml หลังจากนั้นปิดฝารังเลี้ยง เมื่อครบ 72 ชั่วโมง หรือ 3 วันหลังจากย้ายหนอนผึ้งก็ยกคอนผลิตออกจากรังเลี้ยง แล้วปิดผึ้งที่ติดคอนออกให้หมด ตัดไขผึ้งที่ผึ้งงานสร้างต่อจากถ้วยพลาสติกออก คีบตัวหนอนผึ้งที่ลอยอยู่บนนมผึ้งออก แล้วตัดนมผึ้งออกจากถ้วยใส่ภาชนะที่เตรียมไว้ แล้วเก็บ โดยการแช่แข็ง ส่วนคอนที่ตัดนมผึ้งออกหมดแล้วก็สามารถที่จะนำมาใช้ผลิตได้อีก ซึ่งสามารถลดต้นทุนการผลิตลงได้ หลังจากย้ายหนอนผึ้งลงผลิตครบ 2 ครั้งแล้ว ควรเปลี่ยนเอาคอนที่ดักแด้แก่จัดที่เป็นตัวเต็มวัยหมดแล้ว กลับไปใส่ในช่องที่มีผึ้งนางพญาอยู่ เพื่อให้ผึ้งนางพญาได้ใช้ไข่ต่อไป พร้อมทั้งย้ายเอาคอนดักแด้ที่แก่จัดที่จะออกเป็นตัวมาไว้ยังช่องผลิตนมผึ้ง (กรมส่งเสริมการเกษตร, 2528)

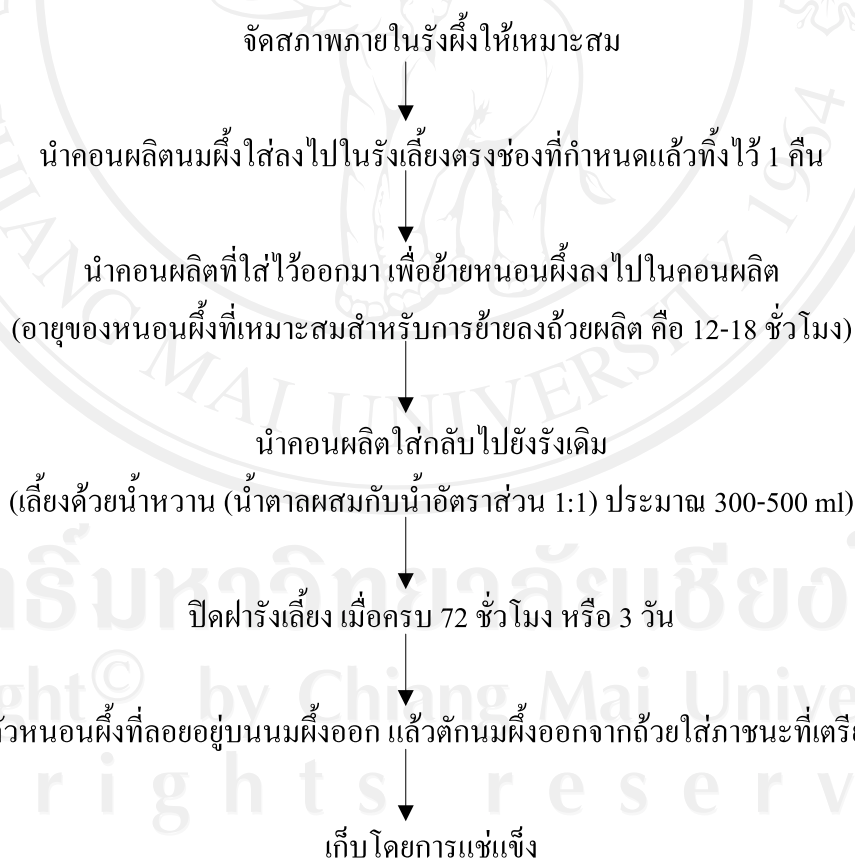

รูปที่ 2.2 : ขั้นตอนการผลิตนมผึ้ง

ที่มา : ดัดแปลงจาก กรมส่งเสริมการเกษตร (2528)

การผลิตนมผึ้งจะประสบความสำเร็จหรือไม่ขึ้นอยู่กับปัจจัยหลายอย่าง ได้แก่ ความชำนาญในการย้ายหนอนผึ้งได้อย่างสม่ำเสมอ และรวดเร็ว โดยไม่ให้บอบช้ำ ซึ่งจะช่วยลดต้นทุนในการผลิตลงได้ ขนาดของหนอนผึ้งควรมีขนาดเล็ก คือ อายุ 12-18 ชั่วโมง เพราะให้ปริมาณนมผึ้งมากกว่าหนอนผึ้งที่โต ปริมาณความชื้นสัมพัทธ์ (humidity) ในบรรยากาศ และอุณหภูมิในรังควรเหมาะสมต่อการดำรงชีวิตของตัวหนอน แสงสว่างก็ต้องเพียงพอต่อการมองเห็นตัวหนอนผึ้งของผึ้งงานอย่างชัดเจน เพื่อจะนำนมผึ้งไปป้อนได้รวดเร็วขึ้น ระยะเวลาที่เหมาะสมในการเก็บนมผึ้งให้ได้ปริมาณมากที่สุดคือ 3 วัน และควรเก็บในตอนเช้าเพราะจะได้นมผึ้งที่น้ำ สด ไม่กระด้าง น้ำตาลที่ใช้ควรเป็น น้ำตาลทรายขาว เพราะจะทำให้สีของนมผึ้งสวย และการเก็บนมผึ้งควรแช่เย็นอย่างรวดเร็วเท่าที่ทำได้

ปริมาณของนมผึ้งที่ผลิตได้ขึ้นอยู่กับ ความแข็งแรงของผึ้งในรัง (colony) และความหนาแน่นของประชากรผึ้งงาน ความอุดมสมบูรณ์ของแหล่งเกสร รวมถึงน้ำหวานที่ให้แก่ผึ้งในรัง และอายุของหนอนผึ้งในถ้วยผลิต (กรมส่งเสริมการเกษตร, 2528)

2.1.3 องค์ประกอบของนมผึ้ง

นมผึ้งมีลักษณะเป็นของเหลวข้น มีสีครีม กลิ่นเฉพาะ มีรสเปรี้ยว ฝาดและขมเล็กน้อย มีค่า pH อยู่ระหว่าง 3.6-4.2 มีฤทธิ์เป็นกรด (Howe *et al.*, 1985; FAO, 1996) มีความหนาแน่นประมาณ 1.1 g/cm³ (FAO, 1996) มีงานวิจัยต่าง ๆ ที่ศึกษาองค์ประกอบของนมผึ้งพบว่าส่วนใหญ่จะประกอบไปด้วย ความชื้น โปรตีน คาร์โบไฮเดรต ไขมัน (ตารางที่ 2.1)

ตารางที่ 2.1 องค์ประกอบของนมผึ้ง

องค์ประกอบ	เปอร์เซ็นต์ของน้ำหนักนมผึ้งสด (%w/w)			
	FAO ^a	Brazil ^b	Thailand ^c	Australia ^d
ความชื้น (น้ำ)	57 - 70	61.45 - 67.58	64.38 - 69.70	65 - 68
โปรตีน	17 - 45	11.99 - 14.01	12.05 - 13.76	11 - 15
คาร์โบไฮเดรต	18 - 52	18.95 - 21.20	8.15 - 15.94	16 - 20
ไขมัน	3.5 - 19	2.17 - 4.22	2.93 - 5.91	> 1.9
แร่ธาตุ	2-3			

ที่มา : (a) FAO, 1996; (b) Henrique *et al.*, 2007; (c) Ratanavalachai, 2002; (d) TGA, 2010

ซึ่งปริมาณของส่วนประกอบในนมผึ้งจะแตกต่างกันไป ขึ้นอยู่กับฤดูกาล แหล่งอาหารและสภาพแวดล้อมบริเวณที่ผึ้งอาศัยอยู่ (Takenaka, 1982; Ratanavalachai, 2002; Stocker *et al.*, 2005) โดยพบว่าในนมผึ้งสดมีปริมาณความชื้นสูง มีน้ำเป็นองค์ประกอบอยู่มากที่สุด คาร์โบไฮเดรตและโปรตีนมีปริมาณใกล้เคียงกัน สำหรับคาร์โบไฮเดรตส่วนใหญ่จะเป็นน้ำตาลฟรุกโตสและกลูโคส ประมาณ 90% นอกนั้นจะเป็นน้ำตาลชนิดอื่น เช่น มอลโตส แซคคาโลส ตรีฮาโลส โรโบส และมีลิบิโอส เป็นต้น สารประกอบไนโตรเจนในนมผึ้งส่วนใหญ่จะอยู่ในรูปโปรตีนและไกลโคโปรตีน มีกรดอะมิโนอิสระประมาณ 2.3% และมีเปปไทด์ 0.16% ของโปรตีนทั้งหมด นอกจากนี้ยังรวมไปถึงเอนไซม์ต่างๆ เช่น กลูโคสออกซิเดสฟอสฟาเทส และ โคลินเอสเทอเรส สำหรับองค์ประกอบที่เป็นไขมันในนมผึ้ง ส่วนใหญ่แล้วจะอยู่ในรูปกรดไขมันอิสระ ประมาณ 80-90% โดยมีโครงสร้างเป็นกรดไขมันสายสั้น (8-10 คาร์บอนอะตอม) ซึ่งแตกต่างจากกรดไขมันที่ได้จากพืชและสัตว์ชนิดอื่น (14-20 คาร์บอนอะตอม) (FAO, 1996) นอกจากนี้ในนมผึ้งยังพบวิตามินต่าง ๆ (ตารางที่ 2.2)

ตารางที่ 2.2 วิตามินที่พบในนมผึ้ง

วิตามิน	ความเข้มข้น (ไมโครกรัม/กรัม ของนมผึ้งสด)	
	A	B
Vitamin B		
Thiamine (B ₁)	2	1.44 - 6.70
Riboflavin (B ₂)	10	5 - 25
Pyridoxin (B ₆)	2	1 - 48
Nicotinic acid	75	48 - 88
Biotin (B ₇)	2	1.1 - 19.8
Folic acid (B ₉)	0.3	0.13 - 0.53
Inositol (B ₇)	100	80 - 350
Pantothenic acid (B ₅)	250	159 - 265
Vitamin C (ascorbic acid)	3-5	-

ที่มา : (A) ตริทิพย์, 2528 และ (B) FAO, 1996

วิตามินที่พบในนมผึ้งจะพบวิตามินบีเป็นส่วนใหญ่ ซึ่งพบกรดแพนโททีนิกมากเป็นพิเศษมากถึง 17 เท่าของกรดแพนโททีนิกที่ได้จากเกสรผึ้ง

Kanbur และคณะ (2009) ได้วิเคราะห์นมผึ้งที่นำมาใช้ในงานวิจัย พบว่ามีกรดอะมิโนอิสระหลายชนิดที่มีประโยชน์ต่อร่างกายที่เป็นองค์ประกอบสำคัญในนมผึ้ง (ตารางที่ 2.3) และนอกจากนี้ยังมีการศึกษาพบว่ามิฮอร์โมนบางชนิดอยู่ในนมผึ้งด้วย (ตารางที่ 2.4)

ตารางที่ 2.3 กรดอะมิโนอิสระที่พบในนมผึ้ง

Free amino acid	mg/100 g
Aspartic acid	17.33
Serine	1.39
Glycine	1.66
Lysine	62.43
Cysteine	1.29
Glutamic acid	2.99
Threonine	1.15
Alanine	1.14
Proline	58.76
Valine	3.29
Methionine	–
Tyrosine	1.29
Tryptophan	–
Histidine	–
Arginine	–
Cystine	21.76
Phenylalanine	1.49
Hydroxyproline	1.61
Leucine–isoleucine	1.51

ที่มา : Kanbur *et al.* (2009)

ตารางที่ 2.4 ฮอร์โมนที่พบในนมผึ้ง

ฮอร์โมน	พิโคกรัม/กรัม ของนมผึ้งสด
Pregnandiol-3 α -glucuronide	18,840.0
E ₁ -3-glucuronide	15,645.0
Testosterone	2,213.4
17 β -Estradiol	381.6
Progesterone	310.7
Cortisol	181.2

ที่มา : Tangpraputgul (1993)

ตารางที่ 2.5 แร่ธาตุที่พบในนมผึ้ง

ชนิดของแร่ธาตุ	ปริมาณที่พบ (mg/kg)	ชนิดของแร่ธาตุ	ปริมาณที่พบ (μ g/kg)
P	1940-2350	Sn	15-277
S	1154-1420	Hg	< 1-36
Ca	113-145	Pb	32-287
Mg	28-312	Cd	1.3-19
K	2462-3120	W	2.6-4820
Na	106-142	Te	0.3-9.1
Al	0.8-54.7	Sb	0.4-5.4
Zn	20.1-24.8	Tl	0-1.15
Fe	9.1-22.1	Bi	1.6-13.5
Cu	4.0-8.1	Ba	< 100
Cr	0.33-2.97	V	< 200
Mn	0.7-4.35	Co	< 200
Ni	0.14-1.70	Mo	< 400
Ti	< 0.14-1.55	Sr	< 100

ที่มา : ดัดแปลงมาจาก Stocker *et al.* (2005)

จะเห็นได้ว่านมผึ้งมีสารประกอบที่มีประโยชน์ต่อร่างกายมากมาย นอกจากนี้ยังพบแร่ธาตุต่างๆ อีกหลายชนิดในนมผึ้ง ดังตารางที่ 2.5 ซึ่ง Stocker และคณะ (2005) ได้ศึกษาถึงแร่ธาตุที่มีอยู่ในนมผึ้งที่เก็บในฤดูกาลและสถานที่แตกต่างกัน โดยชนิดและปริมาณของแร่ธาตุที่มีอยู่ในนมผึ้งนั้นขึ้นอยู่กับสภาพแวดล้อมที่ผึ้งอาศัยอยู่ รวมไปถึงความแตกต่างของพืชพรรณในแต่ละฤดูกาล

มีการศึกษาวิจัยหาสารสำคัญที่อยู่ในนมผึ้งที่มีประโยชน์ต่อร่างกาย พบว่ามีสารชีวโมเลกุลหลายชนิด (ดังรูป 2.3) มีประโยชน์ทางด้านเภสัชวิทยา (pharmacological activities) และมีผลช่วยในการรักษาโรคต่างๆ เช่น 10-hydroxy-2-decenoic acid (10-HDA) ซึ่งเป็นกรดไขมันที่พบเฉพาะในนมผึ้งเท่านั้น (FAO, 1996)

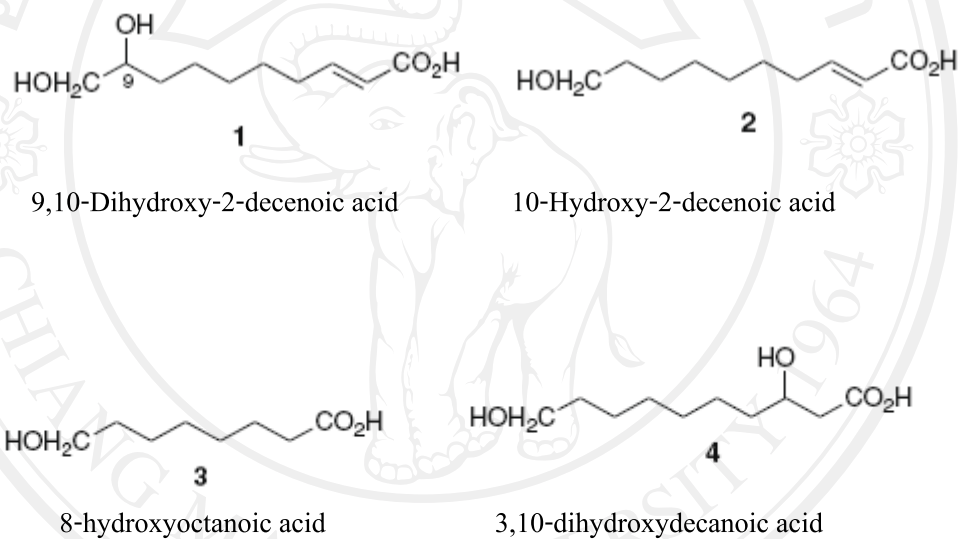

รูปที่ 2.3 โครงสร้างทางเคมีของกรดไขมันที่มีอยู่ในนมผึ้ง

ที่มา : Tani *et al.* (2009)

นอกจากนี้ในนมผึ้งยังมีเปปไทด์ที่ประกอบด้วยกรดอะมิโนเชื่อมต่อกันที่มีชื่อเรียกว่า Royalisin (Fujiwara *et al.*, 1990), Royalactin (Kamakura *et al.*, 2001), Apisimin (Bilikova *et al.*, 2002), Apisin (Watanabe *et al.*, 1998) และ Jelleines (Fontana *et al.*, 2004) ซึ่งสารเหล่านี้จะประกอบด้วยชนิดของกรดอะมิโนในโครงสร้างที่แตกต่างกันและมีมวลโมเลกุลที่ต่างกัน

2.1.4 ประโยชน์ของนมผึ้ง

ในธรรมชาตินมผึ้งเป็นอาหารที่สำคัญต่อตัวอ่อนของผึ้ง ความแตกต่างของปริมาณนมผึ้งที่ตัวอ่อนของผึ้งงานและตัวอ่อนของผึ้งนางพญาได้รับ ส่งผลให้ผึ้งนางพญามีลักษณะที่แตกต่างจากผึ้งงานทั่วไป โดยมีขนาดตัวใหญ่กว่า สามารถออกไข่เพื่อสืบพันธุ์ได้ และมีช่วงอายุยืนยาวกว่าผึ้งงานทั่วไป 10-20 เท่า (สุภาพรณ, 2539) เนื่องด้วยนมผึ้งประกอบด้วยสารอาหารที่มีประโยชน์เป็นจำนวนมาก ดังนั้นจึงได้นิยมนำนมผึ้งมาใช้กันอย่างแพร่หลาย ทั้งเพื่อเป็นอาหารเสริมบำรุงร่างกาย เพื่อการรักษาโรค รวมไปถึงเพื่อการเสริมความงาม

มีงานวิจัยที่ศึกษาถึงคุณประโยชน์ของนมผึ้ง โดยพบว่านมผึ้งมีคุณสมบัติเป็นสารต้านอนุมูลอิสระ (Buratti *et al.*, 2007; Jamnik *et al.*, 2007; Nagai *et al.*, 2006) และ สามารถยับยั้งการเจริญของแบคทีเรียได้หลายชนิด (Fontana *et al.*, 2004; อธิพิพล, 2545; ตริทิพย์, 2528)

จากการศึกษาทางด้านเภสัชวิทยาของนมผึ้ง พบว่านมผึ้งสามารถช่วยยับยั้งการลุกลามของเซลล์มะเร็ง (Bincoletto *et al.*, 2005; Majtan *et al.*, 2006) ช่วยเพิ่มประสิทธิภาพการดูดซึมแคลเซียมและป้องกันภาวะกระดูกพรุน (Hidaka *et al.*, 2006) ช่วยขยายหลอดเลือดและช่วยลดความดันเลือด (Shimoda *et al.*, 1978) ช่วยลดระดับคอเรสเตอรอลในเลือด (Nakajin *et al.*, 1982) ช่วยเสริมการทำงานของฮอร์โมนเพศหญิง (Mishima *et al.*, 2005; Husein and Haddad, 2006; Kridli and Al-Khetib, 2006) มีสารที่มีฤทธิ์คล้ายอินซูลิน (Salazar-Olivo and Paz-Gonzales, 2005) ช่วยลดระดับน้ำตาลในเส้นเลือด (Fujii *et al.*, 1990) มีคุณสมบัติช่วยรักษาบาดแผลและป้องกันโรคเกี่ยวกับทางเดินอาหาร (Fujii *et al.*, 1990) ช่วยลดความอ่อนเพลียจากการทำงานหนัก (Kamakura *et al.*, 2001) ช่วยเพิ่มความเป็นไปได้ในการมีบุตรของผู้ชายที่อยู่ในภาวะบุตรยาก (Abdelhafiz and Muhamad, 2008) ช่วยเพิ่มการทำงานของระบบประสาท (Vucevic *et al.*, 2007) ช่วยลดบาดแผลในระดับที่เกิดจากการได้รับสารอันตราย (El-Nekeety *et al.*, 2007) เป็นต้น นอกจากนี้พบว่านมผึ้งสามารถช่วยเสริมการสร้างคอลลาเจนในร่างกายได้ (Miyata *et al.*, 2004) ซึ่งเป็นประโยชน์ต่อการนำไปใช้ในอุตสาหกรรมเครื่องสำอางได้อีกด้วย

2.1.5 ความเป็นพิษของนมผึ้ง

นมผึ้งไม่ได้เป็นสารที่มีความเป็นพิษต่อร่างกาย แต่อย่างไรก็ตามในผู้บริโภคบางรายอาจมีอาการแพ้ได้ ขึ้นอยู่กับสภาพร่างกายของแต่ละบุคคล ดังนั้นควรทดลองบริโภคในปริมาณเล็กน้อยในช่วง 2-3 วันแรกก่อน หากมีอาการแพ้หรือผิดปกติเกิดขึ้น ควรหยุดบริโภคทันที (FAO, 1996) ผู้บริโภคบางรายอาจมีอาการเพียงเล็กน้อย โดยมีรายงานพบว่าผู้บริโภคนมผึ้ง 5 กรัม เป็นเวลา 2-3 วัน หลังจากนั้นมีอาการนอนไม่หลับ กระสับกระส่าย อุณหภูมิในร่างกายสูงเล็กน้อย หรือบางราย

อาจมีอาการรุนแรง เช่น สตรีชาวญี่ปุ่นอายุประมาณ 53 ปี มีอาการปวดหลังและท้องร่วงอย่างรุนแรง หลังจากที่ได้รับวัคซีน 10 ml ต่อวัน เป็นเวลา 25 วัน (อิทธิพล, 2545) คุณภาพของนมผงที่นำไปบริโภคขึ้นอยู่กับอุณหภูมิในการเก็บรักษา ดังนั้นจึงจำเป็นต้องเก็บรักษานมผงไว้ในอุณหภูมิที่เหมาะสมเพื่อคุณประโยชน์ที่จะได้รับของผู้บริโภค

2.1.6 การเก็บรักษานมผง

นมผงสดควรมีการเก็บรักษาไว้ที่อุณหภูมิแช่เยือกแข็ง เพื่อคงคุณภาพของนมผงให้สดใหม่ ในระหว่างการเก็บรักษา หากเก็บนมผงสดไว้ที่อุณหภูมิ 4 องศาเซลเซียส และอุณหภูมิห้อง จะทำให้ความหนืดของนมผงสดเพิ่มขึ้นและมีสีเข้มขึ้น แต่จะไม่มีการเปลี่ยนแปลงทางกายภาพเมื่อเก็บไว้ที่ -20 องศาเซลเซียส (Chen and Chen, 1995) ซึ่งอายุการเก็บรักษานมผงสดนั้นขึ้นอยู่กับอุณหภูมิในการเก็บรักษา หากเก็บนมผงสดไว้ในอุณหภูมิตู้เย็น จะสามารถเก็บนมผงไว้ได้ 18 เดือน ถ้าต้องการยืดอายุการเก็บรักษาควรเก็บนมผงไว้ที่อุณหภูมิ -17 องศาเซลเซียส หรือต่ำกว่า ซึ่งจะ สามารถเก็บนมผงสดได้ประมาณ 24 เดือน และหลังจากที่นานนมผงที่แช่แข็งมาละลายแล้วไม่ควรเก็บไว้เกิน 12 เดือน (FAO, 1996) สารสำคัญในนมผงที่เป็นตัวบ่งชี้ถึงคุณภาพ คือ 10-hydroxy-2-decenoic acid (10-HDA) ปริมาณ 10-HDA เป็นปัจจัยที่แสดงถึงสถานะการเก็บรักษาหรือความสดใหม่ของนมผง จากการศึกษาการเปลี่ยนแปลงปริมาณสาร 10-HDA ในระยะเวลาการเก็บรักษา 12 เดือน ของ Antinelli *et al.* (2003) พบว่าเมื่อเก็บนมผงสดไว้ที่อุณหภูมิ -18 องศาเซลเซียส ปริมาณสาร 10-HDA ไม่มีการเปลี่ยนแปลง หากเก็บไว้ที่อุณหภูมิ 4 องศาเซลเซียส ปริมาณสาร 10-HDA ลดลง และจะมีปริมาณลดลงมากเมื่อเก็บไว้ที่อุณหภูมิห้อง (25 ± 2 องศาเซลเซียส) ซึ่งการเก็บรักษาที่อุณหภูมิ 4 องศาเซลเซียสหรือสูงกว่า อาจทำให้นมผงเกิดปฏิกิริยาออกซิเดชันและเกิดปฏิกิริยาระหว่างโปรตีนและน้ำตาลได้ จึงทำให้คุณภาพของนมผงลดลง ดังนั้นจึงนิยมนำมาแปรรูปเพื่อให้มีรูปแบบที่มีความเสถียรมากขึ้น ง่ายต่อการเก็บรักษาและการบริโภค

2.1.7 การแปรรูปนมผง

วิธีที่นิยมใช้ในการแปรรูปนมผง คือ การทำแห้งแบบแช่เยือกแข็ง ซึ่ง เป็นกระบวนการทำแห้งสำหรับวัตถุที่มีความไวต่อความร้อน เช่น อาหาร ยา วัตถุชีวภาพ (Wang and Chen, 2005) และผลิตภัณฑ์ที่มีมูลค่าสูง เช่น เนื้อ กาแฟ ปลาอาหารทะเลบางชนิด และผลไม้ เป็นต้น (Onwulata, 2005) เนื่องจากเป็นเทคนิคการทำแห้งที่อุณหภูมิต่ำ จึงสามารถลดอัตราการเกิดปฏิกิริยาเคมีและการสูญเสียเนื่องจากความร้อน (Schoug *et al.*, 2006) จึงจะสามารถคงคุณค่าของนมผงไว้ให้มากที่สุด

การทำแห้งแบบแช่เยือกแข็ง (freeze drying or lyophilization)

เป็นกระบวนการทำอาหารแห้งด้วยการทำให้น้ำหรือตัวทำละลายระเหิดออกจากผลิตภัณฑ์ที่แช่เยือกแข็ง การระเหิดของน้ำในอาหารจะเป็นการเปลี่ยนสถานะจากน้ำแข็งให้กลายเป็นไอ โดยไม่เปลี่ยนเป็นของเหลว (Velardi and Barresi, 2008) วิธีนี้จึงเป็นวิธีที่เหมาะสมต่อการแปรรูปนมผง เนื่องจากจะทำให้สาร 10-hydroxy-2-decenoic acid ที่เป็นสารสำคัญในนมผงเกิดการสูญเสียระหว่างกระบวนการแปรรูปน้อยกว่าการแปรรูปที่มีการใช้ความร้อนร่วมด้วย

กระบวนการทำแห้งแบบแช่เยือกแข็งเกิดขึ้นใน 3 ขั้นตอน (วิล, 2546) คือ

ขั้นตอนการแช่เยือกแข็ง (Freezing stage) คือการทำให้น้ำในผลิตภัณฑ์แข็งตัวโดยการนำอาหารมาแช่ เยือกแข็งที่อุณหภูมิต่ำกว่าจุดเยือกแข็งของสารละลายในอาหารนั้น จนทำให้องค์ประกอบทุกอย่างที่สามารถเยือกแข็งได้ ในอาหารเกิดการเยือกแข็งอย่างสมบูรณ์

ขั้นตอนการระเหิด (Primary drying stage) การระเหิดน้ำแข็งออกจากผลิตภัณฑ์โดยการลดความดันรอบๆชิ้นอาหารให้ต่ำลง จนเกิดการระเหิดอย่างต่อเนื่อง

ขั้นตอนการระเหย (Secondary drying stage) คือการระเหยน้ำออกจากสารละลายเข้มข้นที่ไม่สามารถเยือกแข็งในผลิตภัณฑ์ออก ซึ่งต้องมีการให้ความร้อนแก่ผลิตภัณฑ์เพิ่มขึ้นเล็กน้อย

การทำแห้งนมผงสดด้วยวิธีนี้ จะต้องแช่เยือกแข็งนมผงสดโดยให้ความหนาไม่เกิน 1 เซนติเมตร เนื่องจากการระเหิดน้ำแข็งจะเกิดขึ้นอย่างช้าๆ (ระเหิดที่ความหนาของน้ำแข็งประมาณ 1 มิลลิเมตรต่อชั่วโมง) หากมีความหนามากจะใช้เวลาในการอบแห้งนานขึ้น เนื่องจากไอน้ำเคลื่อนที่ผ่านของแข็งได้ช้า (Pikel, 2002) น้ำแข็งจะถูกกำจัดออกโดยการระเหิดไปเป็นไอน้ำทันที โดยไม่ผ่านการละลายภายใต้สภาวะการทำแห้ง ที่ต่ำกว่าจุด triple point ของน้ำ คือ 0 องศาเซลเซียสและความดัน 611 ปาสคาล ไอน้ำจะถูกกำจัดออกอย่างต่อเนื่องด้วยการรักษาความดันในตู้อบให้ต่ำกว่าความดันไอน้ำที่ผิวของน้ำแข็ง ไอน้ำจะถูกกำจัดออกไปด้วยปั๊มสุญญากาศและกลั่นตัวบนขดลวดทำความเย็น การระเหิดของน้ำแข็งจะต้องใช้ความร้อน ปริมาณหนึ่ง (Heat of sublimation) น้ำในผลิตภัณฑ์จะระเหิดออกไปโดยไม่กลายเป็นของเหลวทำให้การเคลื่อนที่ของสารละลายต่างๆในผลิตภัณฑ์เกิดน้อย โครงสร้างของผลิตภัณฑ์จะยังคงอยู่รูปเดิมโดยไม่มีการหดตัว การที่มีอุณหภูมิต่ำและความดันต่ำร่วมกับการไม่มีน้ำที่เป็นของเหลว จะช่วยให้เกิดโครงสร้างรูพรุนในระหว่างการทำแห้ง (Fellow, 2000) ซึ่งปัจจัยดังกล่าวยังช่วยลดการเสียสภาพเนื่องจากความร้อน ทำให้สามารถรักษาสี กลิ่น รสชาติและคุณค่าทางอาหารได้ดี แต่การทำแห้งด้วยวิธีการนี้มีค่าใช้จ่ายค่อนข้างสูง จึงต้องคำนึงถึงข้อดีข้อเสียของกระบวนการดังแสดงในตารางที่ 2.6

ตารางที่ 2.6 ข้อดีและข้อเสียของการทำแห้งแบบแช่เยือกแข็ง

ข้อดี	ข้อเสีย
1. ผลิตภัณฑ์ไม่ถูกทำลายด้วยความร้อน	1. มีค่าใช้จ่ายสูงกว่าการทำแห้งวิธีอื่น
2. สามารถคงรสชาติและกลิ่นรสของผลิตภัณฑ์ไว้ได้	2. ผลิตภัณฑ์จะถูกทำลายโดยการแช่เยือกแข็งก่อนที่จะทำให้แห้ง หากเป็นการแช่เยือกแข็งในอัตราที่ช้า
3. สามารถกักเก็บวิตามินไว้ได้ดี	3. ผลิตภัณฑ์จะดูดความชื้นเร็ว (hygroscopic) เกิดการเกาะติดกัน (caking) ได้ง่าย นอกจากนี้จะเก็บรักษาในบรรจุภัณฑ์ที่มีความชื้นสัมพัทธ์ต่ำ
4. ผลิตภัณฑ์มีการหดตัวน้อย	4. ผลิตภัณฑ์จะค่อนข้างเปราะและมีรูพรุน
5. ผลิตภัณฑ์มีอายุการเก็บรักษาที่ยาวนานถ้าเก็บในบรรจุภัณฑ์ที่เหมาะสม	5. ผลิตภัณฑ์มักจะมีสีซีดลงเมื่อเก็บรักษา
6. ยังคงเก็บรักษากิจกรรมของสารชีวโมเลกุลไว้ได้	

ที่มา: Schwartzberg (2010)

สำหรับการทำแห้งนมผงนั้นมีวัตถุประสงค์เพื่อให้ผลิตเป็นอาหารเพื่อสุขภาพ โดย ต้องการให้คงคุณภาพและคุณค่าทางโภชนาการ รวมไปถึงสารชีวโมเลกุลที่สำคัญต่างๆ ที่มีในนมผง และยังต้องการรักษากลิ่น สีและรสชาติ ของนมผงไว้ด้วย ดังนั้นวิธีนี้จึง น่าจะเป็นวิธีที่เหมาะสมในการทำแห้งนมผงสด

2.1.8 ผลิตภัณฑ์นมผง

นมผงที่ได้จากการทำแห้งแบบแช่เยือกแข็งมักจะอยู่ในรูปนมผงผง สามารถนำไปทำให้อยู่ในรูปแบบอื่นได้อีก เช่น การทำนมผงผงอัดเม็ด การนำไปบรรจุในแคปซูล เพื่อใช้เป็นผลิตภัณฑ์เสริมอาหาร นอกจากนี้แล้วยังมีผลิตภัณฑ์ที่มีนมผงเป็นส่วนผสมในหลากหลายรูปแบบ เช่น การทำเครื่องดื่มนมผงพร้อมดื่มที่มีการผสมสารที่ช่วยเพิ่มการกระจายตัว เพื่อให้ได้สารละลายที่เป็นเนื้อเดียวกัน (Susumu *et al.*, 2002) นำไปผสมในน้ำผลไม้ เช่น น้ำส้ม ในอัตราส่วนต่างๆ เพื่อเพิ่มคุณค่าทางโภชนาการ (Masahito *et al.*, 2000) ผสมนมผงลงในวัสดุที่ใช้ทำแคปซูล โดยนำนมผงไปผสมกับไขผึ้ง ไขมัน น้ำมัน และ glycerin fatty acid ester (Nobuyuki and Koji, 2001) การทำนมผงผงคัดแปร และนมผงผงคัดแปรผสมอาหารผง โดยนำนมผงผงละเอียดไปทำเป็นแกรนูลโดยใช้สารที่สามารถละลายน้ำได้ เช่น เดกซ์ตริน คาเชอีน กัมอะราบิก หรือโพลีไวนิล แอลกอฮอล์ แล้วเคลือบผิวด้วยไขมันหรือน้ำมัน ที่มีจุดหลอมเหลวมากกว่าหรือเท่ากับ 40 องศาเซลเซียส

(Yukiya *et al.*, 1999) มีการนำนมผงมาย่อยด้วยเอนไซม์ protease ให้มีโมเลกุลเล็กลง ได้สารที่ช่วยเร่งในการดูดซึมแคลเซียม แล้วเติมลงในนมพร้อมดื่มและนมเปรี้ยว ซึ่งมีสารที่ช่วยเร่งในการดูดซึมแคลเซียม เช่น คาเซอีน ฟอสเฟตเปปไทด์ ไอโซฟลาโวน วิตามินดี วิตามินเค และสารอื่นๆ (Shuichiro and Mitsuyoki, 2000) นอกจากนี้ยังนำนมผงไปผสมในเครื่องดื่ม เช่น ชาอู่หลง ชาเขียว หรือ ชาจัสมิน เพื่อเป็นเครื่องดื่มเพื่อสุขภาพ (Taizo and Sadahiro, 1999) และมีการใช้นมผงเป็นส่วนผสมในโยเกิร์ตและนมข้นหวาน (Henrique *et al.*, 2007) เป็นต้น จะเห็นได้ว่าการใช้นมผงอย่างแพร่หลาย ซึ่งไม่ได้จำกัดอยู่ในอุตสาหกรรมอาหารและยาเท่านั้น แต่ยังเป็นที่นิยมในอุตสาหกรรมเครื่องสำอางอีกด้วย ดังจะเห็นได้จากผลิตภัณฑ์เครื่องสำอางในปัจจุบันจะมีการผสมนมผงลงไป เช่น แคมพู ครีม โลชั่น และแป้ง อีกด้วย

2.2 สมบัติสำคัญของอาหารผง

2.2.1 ขนาดอนุภาคและการกระจายของขนาด (Particle size and size distribution)

ขนาดอนุภาคของผงมีความสัมพันธ์โดยตรงกับพื้นที่ผิวของอนุภาค ยิ่งอนุภาคมีขนาดเล็กพื้นที่ผิวก็จะมีมาก ซึ่งจะส่งผลต่อสมบัติทางด้านกายภาพ เคมี ของอนุภาคผง หน่วยที่ใช้วัดขนาดของอนุภาคที่นิยมใช้กัน ได้แก่ ไมโครเมตร (10^{-6} เมตร) ในบางกรณีถ้าหากอนุภาคผงมีขนาดเล็กมากอาจใช้หน่วยเรียกเป็นนาโนเมตร (10^{-9} เมตร) โดยทั่วไปอนุภาคผงจะมีหลายๆ ขนาดปะปนกันอยู่ (polydisperse) จึงต้องมีการระบุขนาดของอนุภาคผงเป็นค่าเฉลี่ย (average size) หรือช่วงของขนาด (size range) และยังมีการกระจายขนาด (size distribution) ที่แตกต่างกันออกไปด้วย (จักรพันธ์, 2551)

ขนาดอนุภาค

ขนาดของอนุภาคที่มีรูปร่างทรงกลมสามารถจะระบุได้โดยตรงด้วยเส้นผ่านศูนย์กลางของอนุภาคนั้นๆ แต่ในความเป็นจริงอนุภาคของผงไม่มีรูปร่างทรงกลมจึงทำให้การกำหนดขนาดของอนุภาคผงโดยใช้เส้นผ่านศูนย์กลางมีความยุ่งยากมากขึ้น โดยเฉพาะเมื่อมีความไม่สมมาตรของอนุภาคมากขึ้น ดังนั้นค่าที่ระบุถึงขนาดของอนุภาคผงโดยใช้เส้นผ่านศูนย์กลางซึ่งใช้กัน โดยทั่วไปจึงเป็นเพียงค่าเทียบเคียงกับเส้นผ่านศูนย์กลางของอนุภาคที่มีรูปร่างทรงกลม (Equivalent spherical diameter) (จักรพันธ์, 2551) ขนาดของอนุภาคมักใช้ในการจัดกลุ่มและจำแนกอาหารผง โดยค่าเฉลี่ยของขนาดอนุภาคควรมีค่าน้อยกว่า 1 มิลลิเมตร ค่าเฉลี่ยของขนาดอนุภาคอาหารผงแต่ละชนิดแสดงดังตารางที่ 2.7 ได้มีการจัดมาตรฐานของอนุภาคอาหารผง ดังตารางที่ 2.8 เพื่อใช้ในการให้คำนิยามของอาหารผงแต่ละชนิด (Barbosa-Canovas *et al.*, 2005)

ตารางที่ 2.7 ค่าเฉลี่ยของขนาดอนุภาคในอาหารชนิดต่างๆ

ชนิดของอาหารผง	B.S. meshes	ไมครอน(Microns)
เมล็ดข้าวและข้าวบาร์เลย์ (Rice and barley grains)	6-8	2,800-2,000
น้ำตาล (Granulated sugar)	30-34	500-355
เกลือ (Table salt)	52-72	300-210
โกโก้ (Cocoa)	200-300	75-53
น้ำตาลไอซิ่ง(Icing sugar)	350	45

ที่มา: Barbosa-Canovas *et al.* (2005)

ตารางที่ 2.8 คำนิยามลักษณะของอาหารผง

ลักษณะของอาหารผง	B.S. meshes	
	อนุภาคผงผ่านได้ทั้งหมด	อนุภาคผงผ่านได้ไม่เกินร้อยละ 40
หยาบ	10	44
ค่อนข้างหยาบ	22	60
ค่อนข้างละเอียด	44	85
ละเอียด	85	
ละเอียดมาก	120	

ที่มา: Barbosa-Canovas *et al.* (2005)

อนุภาคผงที่มีขนาด 200-300 ไมครอน จะมีแนวโน้มในการไหลได้ดีกว่าอนุภาคผงที่มีขนาดเล็ก เนื่องจากมีน้ำหนักมากกว่าและมีแรงยึดเกาะกันน้อย อนุภาคผงที่มีขนาดอยู่ในช่วง 75-200 ไมครอน มีน้ำหนักไม่มาก แต่มีพื้นที่ผิวมากกว่า ทำให้เกิดแรงยึดกัน และส่งผลต่อการไหลของผงได้ ส่วนอนุภาคผงที่มีขนาดเล็กกว่า 100-75 ไมครอน จะมีปัญหาในการไหลของผง เนื่องจากแรงยึดกันระหว่างอนุภาค ในกรณีที่มีผงละเอียดอยู่มากและมีแรงยึดกันหรือมี free surface energy ด้วย จะไปยับยั้งการไหลของผง โดยทั่วไปการที่ผงมีขนาด 10 ไมครอน หรือเล็กกว่า จะมีแรงยึดกันระหว่างอนุภาคอยู่สูง แต่อย่างไรก็ตามขนาดอนุภาคที่จะเกิดแรงยึดกันระหว่างอนุภาคจนส่งผลต่อการไหล (critical size) ขึ้นอยู่กับผงแต่ละชนิดซึ่งจะแตกต่างกัน เช่น แป้งข้าวสาลีที่ขนาด 20-25 ไมครอน และ boric acid ที่ขนาด 150-170 ไมครอน ในกระบวนการอัดเม็ดนั้นหากอนุภาคผงที่นำมาตอกอัดมีปริมาณผงละเอียดอยู่มากจะมีผลทำให้การไหลของผงลงสู่เบ้าตอกไม่สม่ำเสมอ ถ้ามี

ผลเฉลยปริมาณมากจะทำให้ผลิตภัณฑ์อัดเม็ดมีค่าความแปรปรวนของน้ำหนักมาก แต่ในกรณีที่ขนาดของเม็ดเล็กกลวง (เบ้ามีขนาดเล็ก) แต่อนุภาคผงที่ใช้มีขนาดใหญ่เกินไป เมื่ออยู่ในเบ้าขนาดเล็กจะมีช่องว่างเกิดขึ้นมากกว่าอนุภาคที่มีขนาดละเอียด และเมื่ออนุภาคไหลลงเต็มเบ้า การเคลื่อนที่ผิวหน้าจะไม่เรียบเหมือนอนุภาคที่มีขนาดละเอียด ทำให้เกิดความสม่ำเสมอในการบรรจุลงเบ้า ซึ่งมีผลต่อความแปรปรวนของน้ำหนักเม็ดที่ได้เช่นกัน ทั้งนี้ขึ้นอยู่กับขนาดของเม็ดด้วย (จักรพันธ์, 2551)

การกระจายของขนาดอนุภาค

โดยทั่วไปอนุภาคผงจะมีขนาดต่างๆ กันรวมกันอยู่ จึงมีความจำเป็นที่จะรู้ไม่เพียงแต่ขนาดเท่านั้น แต่จะต้องรู้ด้วยว่าอนุภาคขนาดนั้นๆ มีการกระจายอยู่ปริมาณเท่าใด การกระจายขนาดอนุภาคของผงอาจจะระบุเป็นน้ำหนัก (weight distribution) หรือจำนวนก็ได้ (number distribution) ข้อมูลทางด้านการกระจายของขนาดที่ได้จากการทดลองสามารถที่จะคำนวณหาขนาดอนุภาคเฉลี่ยของผงได้ การกระจายของขนาดอนุภาคผงจะมีผลต่อการไหลของผง (internal flow) และส่งผลกระทบต่อการทำงานของอนุภาคผงที่มีขนาดต่างกันในช่วงที่ไหลผ่านที่บรรจุผง (hopper) ซึ่งเป็นสาเหตุที่ทำให้น้ำหนักของเม็ดที่ได้อาจลดลงในช่วงท้ายของการผลิต ในกระบวนการอัดเม็ดนั้นถ้ามีการกระจายของขนาดอนุภาคแคบเท่าไรก็จะส่งผลดีต่อการผลิต ทำให้ได้รูปแบบเม็ดที่สม่ำเสมอและไม่ทำให้กระบวนการผลิตติดขัดได้ ดังนั้นจึงมีความจำเป็นที่จะต้องรู้ทั้งขนาดของอนุภาคและการกระจายของขนาดของผงด้วย (จักรพันธ์, 2551)

2.2.2 การวัดขนาดอนุภาค

เครื่องมือหรือวิธีการที่ใช้ในการหาขนาดของอนุภาคผงจะขึ้นอยู่กับขนาดของอนุภาคที่ต้องการจะหาขนาด ซึ่งจะเหมาะสมกับช่วงขนาดที่แตกต่างกัน (จักรพันธ์, 2551) มีหลายวิธีการที่ใช้วัดขนาดของอนุภาค การวัดขนาดของอนุภาคสามารถทำได้ดังนี้ การร่อนผ่านตะแกรง (sieving) การส่องกล้องจุลทรรศน์ (microscopy techniques) การตกตะกอน (sedimentation) เป็นต้น (Barbosa-Canovas *et al.*, 2005)

Sieving

เป็นการหาขนาดโดยวิธีนี้จะใช้ตะแกรง (Sieve) ที่มีขนาดรูเปิดแตกต่างกันมาเรียงซ้อนกันเป็นชุด ตะแกรงที่นำมาใช้จะต้องมีการตรวจสอบ (Calibrate) ขนาดรูเปิดให้แน่นอน (จักรพันธ์, 2551) การวิเคราะห์ทำได้โดยการเรียงซ้อน ตะแกรงตามลำดับของขนาดรูเปิด จากนั้นใส่ผงที่ต้องการวิเคราะห์ลงในตะแกรง เปิดเครื่องให้มีการเขย่าตะแกรงอยู่นานระยะหนึ่งโดยเป็นเวลาที่เหมาะสม แล้วจึงชั่งหาน้ำหนักของผงที่ค้างบนตะแกรง (Barbosa-Canovas *et al.*, 2005)

การหาขนาดอนุภาคโดยใช้ตะแกรงอาจมีความผิดพลาดเกิดขึ้นได้ โดยเป็นผลมาจากปัจจัย 3 อย่าง คือ ปริมาณของผงที่ใช้ในการทดสอบ (sieve loading) ระยะเวลาในการเขย่า (duration of agitation) และระดับความแรงที่ใช้ในการเขย่า (intensity of agitation) ซึ่งจะทำให้ได้ผลที่ไม่เหมือนกันถ้าไม่ควบคุมปัจจัยเหล่านี้ให้เหมือนกันทุกครั้ง (จักรพันธ์, 2551)

Optical Microscopy

กล้องจุลทรรศน์ธรรมดาทั่วไปมีความเป็นไปได้ที่จะใช้วัดขนาดของอนุภาคช่วง 0.2 – 100 ไมครอน ขนาดของอนุภาคประมาณได้โดยอาศัย micrometer ที่ติดอยู่ที่ microscope eyepiece แล้วทำการนับจำนวนอนุภาคที่มีขนาดต่างๆ ได้โดยตรงจากการส่องดู ข้อเสียของการใช้กล้องจุลทรรศน์คือ ขนาดเส้นผ่านศูนย์กลางที่ได้นั้นดูจาก 2 มิติเท่านั้น คือด้านกว้างและด้านยาว ไม่ได้ประมาณค่าความหนาของอนุภาค นอกจากนั้นสำหรับการวัดด้วยวิธีนี้จะต้องนับจำนวนอนุภาคอย่างน้อย 300-500 อนุภาค เพื่อให้ได้การประมาณค่าที่ดีสำหรับการกระจายของอนุภาคผง จึงต้องใช้เวลาานาน (จักรพันธ์, 2551)

Sedimentation

เป็นการหาขนาดอนุภาคด้วยวิธีการตกตะกอน ขนาดที่ได้จะสัมพันธ์กับอัตราที่อนุภาคตกตะกอนลงผ่านของเหลวตัวกลางที่ใช้แขวนตัวอนุภาค (suspending medium) โดยอาศัยแรงโน้มถ่วงของโลก (gravity sedimentation) ในการหาขนาดด้วยวิธีนี้ อนุภาคที่นำมาหาขนาดต้องไม่เกาะรวมตัวหรือจับตัวกัน (aggregate or clumped) ขณะที่แขวนตัวอยู่ตัวกลางในระหว่างทดสอบ เพราะถ้าเป็นเช่นนั้นจะทำให้เกิดการตกลงมาได้เร็วกว่าอนุภาคเดี่ยวๆ และทำให้ผลที่ได้ผิดพลาดไป (จักรพันธ์, 2551)

Coulter Counter

เป็นเครื่องมือที่ใช้วัดปริมาตรของอนุภาค และแปรผลที่สามารถวัดได้ให้ออกมาเป็นขนาดของอนุภาค โดยเทียบเท่าขนาดอนุภาคที่มีลักษณะเป็นทรงกลม และมีปริมาตรเท่ากับปริมาตรของอนุภาคที่ต้องการรู้ขนาด เครื่องมือนี้สามารถตรวจนับอนุภาคได้อย่างรวดเร็วในอัตราประมาณ 4000 อนุภาคต่อวินาที ทำให้วัดขนาดอนุภาคและหาการกระจายของขนาดเป็นไปได้อย่างรวดเร็ว อีกทั้งยังสามารถเปลี่ยนจาก volume distribution ไปเป็น weight distribution ได้ด้วย (จักรพันธ์, 2551)

Light Scattering

เป็นอีกเทคนิคหนึ่งที่นำมาใช้ในการหาขนาดและการกระจายของขนาด คำว่า scattering ใช้ได้เช่นเดียวกับคำว่า diffraction เป็นเทคนิคที่ใช้ประโยชน์ได้อย่างกว้างขวาง เครื่องมือที่ใช้มีหลักการโดยปล่อยให้ลำแสงเลเซอร์ไปกระทบกับอนุภาคที่จะใช้วัดและทำให้มีการหักเหไปของ

แสงเลเซอร์ โดยอาจจะเป็น static light scattering หรือ dynamic light scattering ทั้งนี้มุมการหักเหจะเป็นสัดส่วนผกผันกับขนาดของอนุภาค ใช้วัดขนาดได้ในช่วงที่กว้าง (จักรพันธ์, 2551)

2.2.3 การจัดเรียงตัวของผง (Packing)

การจัดเรียงตัวของอนุภาคผงทำให้เกิดช่องว่างหรือความพรุนในกองผงที่ต่างกัน โดยปัจจัยที่มีผลต่อการจัดเรียงตัวของอนุภาคผงมีดังนี้

รูปร่างของอนุภาค - รูปร่างของอนุภาคผงที่มีลักษณะแตกต่างกัน จะส่งผลต่อสมบัติการไหลและการจัดเรียงตัวของอนุภาค โดยอนุภาคผงที่มีรูปร่างทรงกลมและมีผิวเรียบจะมีสมบัติการไหลที่ดีที่สุด การจัดเรียงตัวของอนุภาคจะทำให้มีช่องว่างหรือความพรุนอยู่ระหว่าง 26-48% ส่วนอนุภาคที่มีรูปร่างไม่แน่นอน โดยเฉพาะมีส่วนที่ยื่นระเกะระกะ (dendritic) จะทำให้เกิดการยึดหรือเชื่อมต่อกัน (locking, bridging) สภาพผิวที่ขรุขระอาจเป็นประโยชน์ในการยึดเกาะกับอนุภาคขนาดเล็กได้หรือทำให้เม็ดที่ได้มีความแข็งแรงมากขึ้นเนื่องจากมีบริเวณที่จะยึดเชื่อมกันได้มาก จากรูปที่ 2.4 a และ b รูปร่างผงมีลักษณะกลมจะไหลได้ดีกว่าผงที่มีลักษณะเหลี่ยมในรูป c และผงที่มีลักษณะเป็นแผ่นหรือเป็นเกล็ดในรูป d และ e การไหลที่ไม่ดีเกิดจากการเกาะกันของผงที่มีรูปร่างที่สามารถยึดเกาะกันได้ หรือมีลักษณะเป็นเส้นใยดังรูป f (จักรพันธ์, 2551)

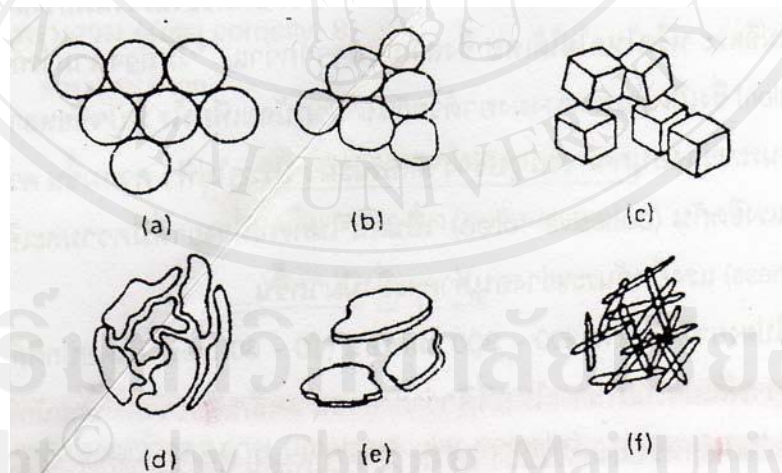

รูปที่ 2.4 รูปร่างของอนุภาคผง

ที่มา : จักรพันธ์ (2551)

ขนาดและการกระจายขนาดอนุภาค - อนุภาคที่มีขนาดใหญ่ใกล้เคียงกัน จะเกิดช่องว่างมากกว่าอนุภาคขนาดเล็กเมื่อมาเรียงตัวกัน ดังนั้นถ้ามีอนุภาคขนาดเล็กผสมอยู่และมีขนาดเล็กพอที่สามารถแทรกเข้าไปอยู่ในช่องว่างนั้นได้ การที่ผงละเอียดเข้าไปแทรกอยู่ในช่องว่างที่อยู่ระหว่างผง

ขนาดใหญ่จะทำให้เกิดการเรียงตัวกันแน่นขึ้นและยังส่งผลให้การไหลเป็นไปได้ยากขึ้น นอกจากนี้ การที่มีอนุภาคที่มีขนาดเล็กมากอาจเกิดประจุไฟฟ้า (electrostatic forces) ทำให้เกิดการเกาะกันระหว่างอนุภาคหรือเกาะกับภาชนะ ทำให้น้ำหนักของเม็ดที่ได้มีความแปรปรวน (จักรพันธ์, 2538)

ความชื้น – การที่ผงมีปริมาณความชื้นมากเกินไปอาจก่อให้เกิดความแปรปรวนของขนาดเม็ดหรือน้ำหนักเม็ดที่ได้ และในบริเวณที่ตอกอัดเม็ดถ้ามีความชื้นสูงเกินไปอาจเป็นสาเหตุทำให้เกิดการไหลของผงไม่สม่ำเสมอ อนุภาคของผงจะดูดความชื้นไว้ที่ผิว เมื่ออนุภาคเข้ามาใกล้กันจะเกิดการเชื่อมกันของชั้นของเหลวที่เรียกว่า liquid bridge ซึ่งจะดึงหรือยึดอนุภาคเข้าด้วยกัน จึงต้องแก้ไขโดยต้องปรับความชื้นภายในห้องตอกอัดเม็ดเพื่อให้มีความชื้นที่เหมาะสม

การวิเคราะห์พารามิเตอร์การจัดเรียงอนุภาค (Packing Parameter)

- ปริมาตรกองผง (Bulk volume)

เมื่อเทผงลงในกระบอกตวงโดยให้ผงตกลงไปอย่างอิสระ และอ่านปริมาตรของผงที่ได้จะเป็นปริมาตรกองผง แต่การที่อ่านโดยตรงจะยังไม่เป็นที่น่าเชื่อถือกันนักเพราะการเทของแต่ละคน อาจแตกต่างกันออกไปได้ โดยทั่วไปจึงมีการเคาะก่อน 3 ครั้ง โดยในแต่ละครั้งให้ห่างกัน 2 วินาที และเคาะสูง 1 นิ้วจากพื้นโต๊ะที่แข็งแล้วจึงอ่านค่าปริมาตร ซึ่งจะทำได้ค่าที่แม่นยำและคงที่มากขึ้น ปริมาตรที่ได้เป็นปริมาตรรวมของผงและช่องว่าง ถ้าเป็นอนุภาคที่ไม่มีรูพรุน ช่องว่างจะเป็นช่องว่างระหว่างอนุภาค แต่ถ้าเป็นอนุภาคที่มีรูพรุน ซึ่งมีรูเปิดภายในอนุภาคขนาดเล็ก ช่องว่างจะรวมถึงช่องว่างระหว่างอนุภาคและช่องว่างภายในอนุภาค (จักรพันธ์, 2551)

- **ความหนาแน่นของกองผง (Bulk density)** เป็นความหนาแน่นที่ได้จากมวลของผงหารด้วยปริมาตรกองผง และส่วนกลับของค่านี้ก็คือปริมาตรกองผงจำเพาะ (specific bulk volume) (จักรพันธ์, 2551) ผงที่มีค่า bulk density ต่ำ จะฟูมากกว่าผงที่มีค่า bulk density สูง อาจเป็นปัญหาเวลาปรับน้ำหนักขณะตอกเม็ด (ทัตทรง, 2534)

- ปริมาตรจากการเคาะจนปริมาตรคงที่ (Tapped volume)

หลังจากทำการหาปริมาตรกองผงและนำมาเคาะต่อจนทำให้ได้ปริมาตรคงที่ ปริมาตรที่ได้จะเป็น tapped volume โดยทั่วไปพบว่าจะต้องเคาะผงตัวอย่างตั้งแต่ 200 ครั้งขึ้นไปจึงจะได้ปริมาตรที่คงที่ แต่ทั้งนี้ขึ้นอยู่กับสมบัติของผงแต่ละชนิด ในการเคาะสามารถใช้อุปกรณ์หรือเครื่องมือที่ช่วยในการเคาะได้ เรียกว่า Jolting volumeter (จักรพันธ์, 2551) หรือ Tapped density volumeter เครื่องเคาะผงประกอบด้วยกระบอกตวงและเครื่องเคาะ ดังรูปที่ 2.5 หลังจากที่ทำรบน้ำหนักที่แน่นอนของผงในกระบอกตวงแล้ว มอเตอร์ที่กำลัง 60 วัตต์จะทำงานโดยเขย่าเครื่องขึ้นลงด้วยอัตราเร็ว 250 รอบต่อนาที (Abdullah and Geldart, 1999)

- ความหนาแน่นของผงที่เคาะจนปริมาตรคงที่ (*Tapped density*)
 เป็นความหนาแน่นที่ได้จากมวลของผงหารด้วยปริมาตรของผง ที่เคาะจนปริมาตรคงที่
 (จักรพันธ์, 2551)

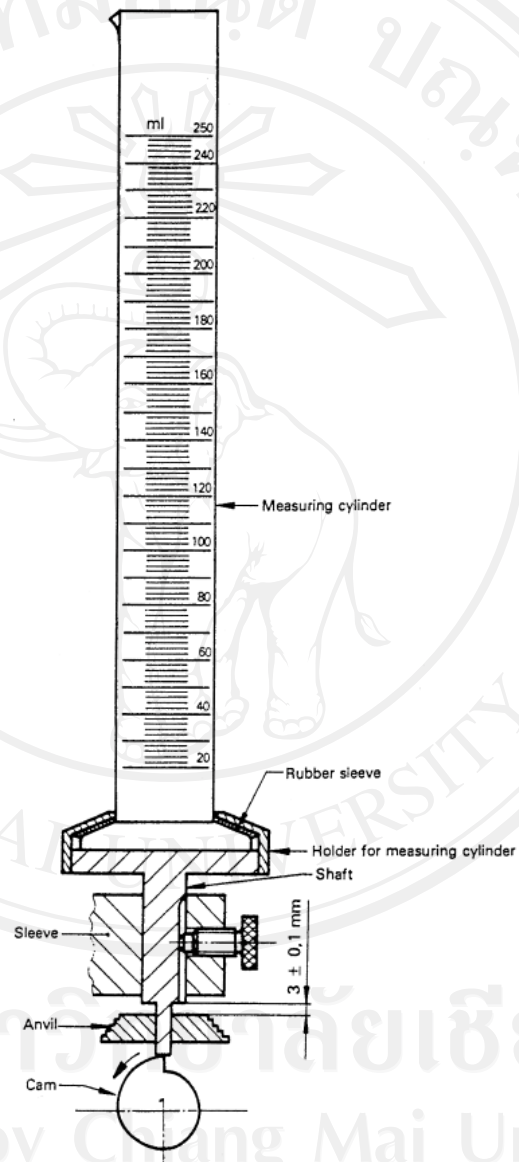

รูปที่ 2.5 เครื่องเขย่าเพื่อหาปริมาตรอัดแน่นของผง (Jolting volumeter / Tapped density volumeter)

ที่มา : Abdullah and Geldart (1999)

2.2.4 สมบัติการไหลของผง

สมบัติการไหลเป็นสมบัติสำคัญในกระบวนการตอกอัดเม็ดของอาหารผง โดยผงจำเป็นต้องมีความสามารถในการไหลลงในเข่าสำหรับตอกอัดได้ดี วิธีการหาสมบัติการไหลของผงนั้นมีวิธีการหลายวิธีที่จะใช้วัดถึงความสามารถในการไหลของอาหารผง เช่น

มุมของการไหล (Angle of repose)

ความสามารถในการไหลของอาหารผง วัดได้โดยการวัดค่ามุมกอง มุมกอง (Angle of repose) หมายถึง มุมกองระหว่างพื้นราบ และพื้นเอียงของกองวัสดุที่ถูกทำให้ไหลลงมาจากอุปกรณ์ที่จัดให้อยู่สูงเหนือพื้นราบ (Terzaghi and Peck, 1948) วัดโดยใช้อุปกรณ์อย่างง่ายในการทำให้เกิดการไหลของวัสดุจากจุดที่อยู่เหนือพื้นราบจนกระทั่งมุมที่เกิดขึ้นคงที่ แล้วจึงวัดมุมกองของวัสดุแห้ง ค่ามุมกองของวัสดุแห้งที่มีค่าต่ำจะมีความสามารถในการไหลได้มากกว่าวัสดุแห้งที่มีค่ามุมกองที่สูง (Bodhmaghe, 2006) มุมกองเป็นดัชนีชี้วัดความสามารถในการไหลของผลิตภัณฑ์ที่มีลักษณะเป็นผง การวัดค่ามุมกองของผงวัดได้ 2 แบบ คือ การวัดค่ามุมกองแบบสถิตย์ และการวัดค่ามุมกองแบบพลศาสตร์

การวัดค่ามุมกองแบบสถิตย์ (static angle of repose)

การวัดค่ามุมกองแบบสถิตย์ ทำโดยเทอาหารผงลงผ่านกรวยที่ทราบความสูงจากพื้น (ดังรูปที่ 2.6 I) หรือบรรจุอาหารผงลงในกรวยจากนั้นค่อยๆยกกรวยขึ้นเพื่อให้อาหารผงไหลลงมา แล้ววัดมุม α ซึ่งเป็นค่ามุมกองของผง (ดังรูปที่ 2.6 II) ซึ่งอาหารผงที่ใช้วิธีการทั้งสองวิธีนี้ต้องสามารถไหลผ่านกรวยขนาดเล็กได้ และ อาหารผงที่มีการเกาะตัวกันนั้นไม่ควรใช้วิธีการนี้ ในการวัดค่ามุมกอง (Geldart, 2006)

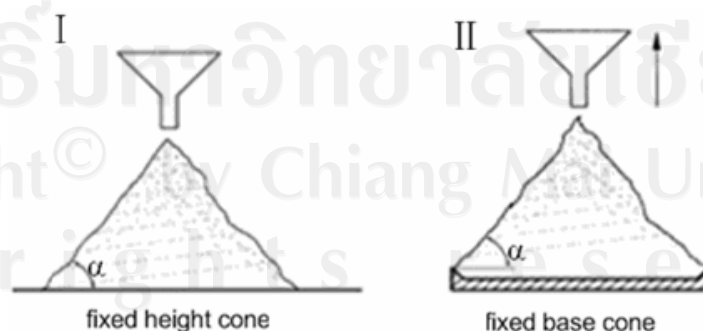

รูปที่ 2.6 การวัดค่ามุมกองของอาหารผงแบบสถิตย์

ที่มา: Geldart (2006)

ผงจะมีความสามารถในการไหลได้ดีมากหรือไหลได้อย่างอิสระ (free flowing) เมื่อค่ามุมกองแบบสถิตมีค่าต่ำกว่า 30 องศา ความสามารถในการไหลอยู่ในระดับดี แต่มีการเกาะตัวกันระหว่างอนุภาคเล็กน้อย เมื่อค่ามุมกองอยู่ในช่วง 30-45 องศา สำหรับค่ามุมกองที่อยู่ในช่วง 45-55 องศา แสดงว่ามีการเกาะตัวกันระหว่างอนุภาคมาก และค่ามุมกองมากกว่า 55 องศา แสดงว่ามีความเกาะตัวกันระหว่างอนุภาคสูงมากและมีความสามารถในการไหลจำกัด (Carr, 1965; Carr, 1970; Raymus, 1985) สำหรับความสัมพันธ์ระหว่างค่ามุมกองและสมบัติการไหลของอาหารผงนั้น Xinde *et al.* (2007) ได้แสดงสมบัติการไหลของผงโดยการวัดค่ามุมกองแบบสถิตย์ดังตาราง 2.9

ตารางที่ 2.9 สมบัติการไหลของอาหารผงจากการวัดค่ามุมกองแบบสถิตย์

Flowability	α (°)
non flowing	> 60
cohesive	> 60
fairly free-flowing	45-60
free-flowing	30-45
excellent flowing	10-30
aerated	< 10

ที่มา : Xinde *et al.* (2007)

แต่สำหรับการประเมินสมบัติการไหลของผงที่จะนำไปใช้ในกระบวนการอัดเม็ดนั้นแสดงดังตารางที่ 2.10 ซึ่งสมบัติการไหลของผงมีผลต่อความสามารถในการไหลของผงลงสู่เบ้าตอกอัดผงที่มีค่ามุมกองมากกว่า 40 องศาจะมีความสามารถในการไหลลงสู่เบ้าตอกได้ต่ำซึ่งจะมีผลทำให้น้ำหนักของผลิตภัณฑ์อัดเม็ดที่ได้ไม่สม่ำเสมอ

ตารางที่ 2.10 การจัดประเภทความสามารถในการไหลของผงที่นำไปใช้ในกระบวนการอัดเม็ด

สมบัติการไหล	มุมการไหล (°)
ไม่ดี (very poor)	> 40
พอใช้ได้ (passable)	30-40
ดี (good)	25-30
ดีมาก (excellent)	< 25

ที่มา : จักรพันธ์ (2551)

การวัดมุมกองแบบพลศาสตร์ (dynamic angle of repose)

การวัดมุมกองแบบพลศาสตร์ ทำโดยบรรจุตัวอย่างอาหารผงเข้าไปในกระบอกตวงที่มีการหมุน (rotating drum) และสังเกตก้อนที่กิ้งไปตามพื้นผิวของกองอาหารผง เมื่อเพิ่มอัตราการหมุน จะพบว่า ก้อนที่กิ้งจะหยุดหรือน้อยลง และขาดออกจากพื้นผิวอย่างต่อเนื่อง โดยมุมกองพลศาสตร์ (dynamic angle of repose) คือมุมที่เกิดขึ้นโดยพื้นผิวที่ลาดเอียงของกองอาหารผงกับแนวราบเมื่อทำการหมุนในกระบอกตวง และเมื่อเพิ่มอัตราการหมุนให้เร็วมากขึ้น จะทำให้เกิดการเสีรูปร่างของพื้นผิวแบนราบไปเป็นรูปร่างตัว S (S shape) การวิเคราะห์ค่ามุมกองทำได้โดยการ ประเมินค่าเส้นตรง 2 เส้นที่มีความชันแตกต่างกัน โดยเส้นตรงที่มีความชันมากกว่าจะเป็นค่ามุมกองแบบ พลศาสตร์ (Bodhmag, 2006) แสดงดังรูปที่ 2.7 จากรูปจะเห็นว่าเส้นขอบเขตล่างทำให้ได้มุม 50 องศา และเส้นขอบเขตบนซึ่งมีค่าความชันมากกว่า ทำให้ได้มุม 64 องศา ดังนั้นค่ามุมกองแบบพลศาสตร์ของผงจึงมีค่าเท่ากับ 64 องศา

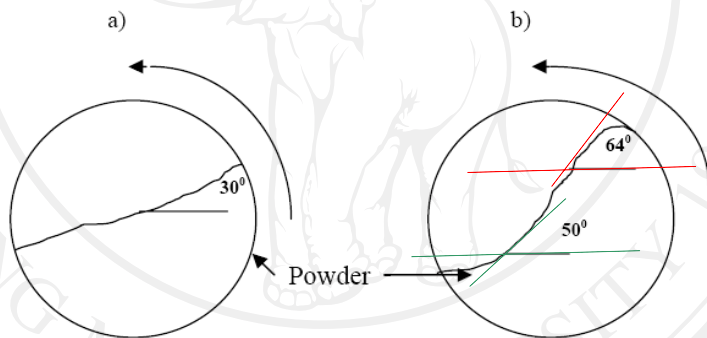

รูปที่ 2.7 การวัด Dynamic angle of repose (a คือผิวลาดเอียงเริ่มต้น, b คือผิวลาดเอียงสูงสุด)

ที่มา : Bodhmag (2006)

ได้มีหลายงานวิจัยที่ศึกษาสมบัติการไหลของอาหารผง โดยการวัดมุมกอง เช่น Shittu and Lawal (2007) ได้ศึกษาการวัดมุมกองของตัวอย่างเครื่องดื่ม โกล์โก้ผงที่ผลิตในประเทศไนจีเรีย ปริมาณ 200 ml ในกระบอกตวง โดยนำกระบอกตวงไปแขวนบนชุดขาตั้งให้ปาก ของกระบอกตวงสูงจากพื้นผิวราบประมาณ 20 cm จากนั้นปล่อยให้ผงไหลอย่างอิสระภายใต้แรงโน้มถ่วงของโลก ซึ่งได้ก้องโกล์โก้ผงบนพื้นผิวราบตามขวาง พบว่าค่ามุมกองแบบสถิตย์อยู่ในช่วง 25.0 ถึง 37.7 องศา เมื่อความชื้นและปริมาณน้ำตาลในเครื่องดื่มโกล์โก้ผง เท่ากับ 0.8-3.6% และ 52.4-90.5% ตามลำดับ แสดงว่าเครื่องดื่มโกล์โก้ผงมีความสามารถในการไหลที่ดี นอกจากนี้ Antoine *et al.* (2003) พบว่า ค่ามุมกองของผงถั่วเหลือง มีค่าเท่ากับ 38.33 ± 1.106 องศา

ปัจจัยที่มีผลต่อความสามารถในการไหล ของผงได้แก่ ความชื้น หากความชื้น ของผงเกิดการเพิ่มขึ้นเพียงเล็กน้อยก็สามารถเพิ่มค่ามุมกองได้มากกว่า 100% (Zou and Brusewitz, 2002) นอกจากนี้ ยังขึ้นอยู่กับขนาดอนุภาค และองค์ประกอบของพื้นผิวของผง โดยเฉพาะอย่างยิ่งผงที่มีไขมันที่ผิวของอนุภาค สูง จะมีผลเชิงลบต่อความสามารถในการไหลของผง ตัวอย่างเช่น นมผงพร่องมันเนย (skim milk powder) มีการไหลได้ดีเมื่อเปรียบเทียบกับ นมผงธรรมดา (whole milk powder) ผงครีมนม (cream powder) และ ผงโปรตีนเวย์เข้มข้น (whey protein concentrate) เนื่องจากพื้นผิวของนมผงพร่องมันเนยประกอบด้วยน้ำตาลแลคโทส และ โปรตีน ซึ่งมีจำนวนของไขมันอยู่เล็กน้อย ขณะที่พื้นผิวของอนุภาคของนมผงธรรมดา ผงครีมนม และ ผงโปรตีนเวย์เข้มข้น มีไขมันอยู่สูงกว่า จึงทำให้ความสามารถของการไหล (Kim *et al.*, 2005) นอกจากนั้นปริมาณไขมันยังมีผลอย่างมากต่อการเกาะตัวกันของนมผง โดยนมผงที่มีปริมาณไขมันที่ผิวของอนุภาคมากกว่าก็จะส่งผลให้มีการเกาะตัวกันมากกว่าทำให้ความสามารถในการไหลของผลิตภัณฑ์นมผงมีค่าลดลง (Fitzpatrick *et al.*, 2007)

Compressibility ratio

ค่า compressibility ratio หรือเรียกเป็น compressibility values เป็นดัชนีอีกอย่างหนึ่งที่สามารถนำมาใช้ในการประเมินถึงสมบัติในการไหลของผงได้ โดยสามารถคำนวณได้จากค่า tapped density และ bulk density ดังสมการ

$$\text{Compressibility ratio} = \frac{\text{Tapped density} - \text{Bulk density}}{\text{Tapped density}}$$

ค่า compressibility ratio จะสัมพันธ์โดยทางอ้อมกับอัตราการไหลสัมพัทธ์ การยึดเกาะติดกัน และขนาดอนุภาคของผง โดยทั่วไปผงที่มีการถูกตอกอัดได้ (compressible material) จะไหลได้น้อยกว่า (less flowable) และพบว่าผงที่มีค่า compressibility ratio มากกว่า 20-21% จะแสดงถึงสมบัติการไหลที่ไม่ดี อย่างไรก็ตามโดยทั่วไปมักมีการประเมินสมบัติการไหลของผงจากค่าที่แสดงในตารางที่ 2.11

ตารางที่ 2.11 สมบัติการไหลของผงจากค่า compressibility ratio

% Compressibility ratio	สมบัติการไหล
5 – 12	ดีมาก (excellent)
12 – 16	ดี (good)
16 – 21	ปานกลาง (fair)
21 – 35	ไม่ดี (poor)
มากกว่า 35	แย่มาก (very poor)

ที่มา : จักรพันธ์ (2551)

Hauser ratio

ค่า Hauser ratio (HR) หรือ Hausner-Factor (HF) คือผลของ tapped density / bulk density ซึ่งสามารถนำมาใช้ในการประเมินสมบัติการไหลของผงได้เช่นกัน (จักรพันธ์, 2551) สำหรับการประเมินความสามารถในการไหลของอาหารผงจากค่า HR ของ Xinde *et al.* (2007) ได้แสดงดังตาราง 2.12

ตารางที่ 2.12 สมบัติการไหลของผงจากค่า Hauser ratio (HR)

Flowability	α
non flowing	> 1.4
cohesive	> 1.4
fairly free-flowing	1.25-1.4
free-flowing	1-1.25
excellent flowing	1-1.25
aerated	1-1.25

ที่มา : Xinde *et al.* (2007)

2.2.5 Water activity (a_w)

ค่า a_w เป็นปัจจัยสำคัญในการควบคุมและป้องกันการเสื่อมเสียของผลิตภัณฑ์อาหาร จึงมีผลโดยตรงต่ออายุการเก็บรักษาของผลิตภัณฑ์อาหาร ค่า a_w คือ อัตราส่วนของความดันไอของน้ำในระบบกับความดันไอน้ำบริสุทธิ์ที่อุณหภูมิเดียวกัน หรือความชื้นสัมพัทธ์สมดุลอากาศ แวดล้อมของระบบ ณ อุณหภูมิเดียวกัน (Rahman, 1995) ดังสมการ

$$a_w = P/P_0 = ERH (\%)/100$$

เมื่อ

P = ความดันไอของน้ำในตัวอย่างอาหาร

P₀ = ความดันไอน้ำบริสุทธิ์ที่อุณหภูมิสมดุลของระบบa_w = ค่า critical water activity

ERH = ค่าความชื้นสัมพัทธ์ (%) ณ จุดสมดุล

น้ำในอาหารทำให้เกิดความดันไอ ซึ่งความดันไอที่เกิดขึ้นจะมากหรือน้อยขึ้นอยู่กับ

1. ปริมาณน้ำที่มีอยู่ในอาหาร

2. อุณหภูมิ

3. ความเข้มข้นของตัวถูกละลายที่ละลายอยู่ในน้ำ เช่น เกลือและน้ำตาล

อาหารที่มีความชื้นสูงหรือมีปริมาณน้ำมากกว่าส่วนที่เป็นของแข็ง จะมี ค่า a_w เท่ากับ 1.0 และเมื่ออาหารมีความชื้นต่ำลงหรือมีปริมาณน้ำน้อยกว่าส่วนที่เป็นของแข็ง a_w จะลดลงต่ำกว่า 1.0 (นิธิยา, 2549) อาหารส่วนมากมีค่า a_w ในช่วง 0.6-0.7 (Stencl, 2004) กิจกรรมของจุลินทรีย์ส่วนใหญ่จะถูกยับยั้งที่ a_w ต่ำกว่า 0.6 ราส่วนใหญ่ถูกยับยั้งการเจริญที่ a_w ต่ำกว่า 0.7 ส่วนยีสต์ และแบคทีเรียส่วนใหญ่ถูกยับยั้งการเจริญที่ a_w ต่ำกว่า 0.8 และ 0.9 ตามลำดับ ในขณะที่อาหารสด เช่น ผัก ผลไม้ เนื้อสัตว์ รวมทั้งสัตว์ปีกและปลา มีค่า a_w อยู่ระหว่าง 0.97-1.00 (Fellows, 2000)

การลดค่า a_w ของอาหารมี 2 วิธี คือ การทำแห้งอาหาร และการเติมตัวถูกละลาย เช่น เกลือ น้ำตาล หรือสารที่มีสมบัติดูดความชื้นบางชนิด ซึ่งค่า a_w ของอาหาร เป็นปัจจัยสำคัญในการควบคุมการเจริญของจุลินทรีย์ในอาหาร ค่า a_w ต่ำสุดที่จุลินทรีย์แต่ละชนิดต้องการในการเจริญเติบโตมีค่าแตกต่างกัน โดยต้องปรับค่า a_w ของอาหารให้มีค่าต่ำกว่า a_w ต่ำสุดที่จุลินทรีย์สำคัญที่ทำให้อาหารเน่าเสียต้องการเพื่อการเจริญเติบโต จึงจะสามารถยืดอายุการเก็บรักษาของผลิตภัณฑ์อาหารออกไปได้ (สุมณฑา, 2549)

ผลิตภัณฑ์อาหารแห้งที่มีความชื้นปานกลาง จะมีค่า a_w ระหว่าง 0.85-0.6 ความชื้นประมาณร้อยละ 15-50 ส่วนมากสภาวะนี้สามารถยับยั้งแบคทีเรียแกรมลบและแกรมบวกหลายชนิด รวมทั้งยีสต์และรา สำหรับอาหารแห้งที่มีค่า a_w ต่ำกว่า 0.6 ไม่เหมาะสมต่อการเจริญของเชื้อแบคทีเรียที่ทำให้เกิดโรคอาหารเป็นพิษ ยกเว้น *Staphylococcus aureus* แม้ว่าเชื้อนี้จะเจริญได้บ้าง แต่ไม่สามารถสร้างสารพิษที่เป็นตัวการทำให้เกิดโรคได้ ค่า a_w ของอาหารจะไม่คงที่ เนื่องจากในบรรยากาศมีการเปลี่ยนแปลงสมดุลของความชื้นอยู่ตลอดเวลา ทั้งนี้ขึ้นอยู่กับอุณหภูมิ และความชื้นสัมพัทธ์ในบรรยากาศ ดังนั้นการเก็บรักษาอาหารในบรรจุภัณฑ์ที่ช่วยป้องกันการถ่ายเทความชื้นได้ จะทำให้

สามารถเก็บรักษาผลิตภัณฑ์อาหารประเภทนี้ที่อุณหภูมิห้องได้นานพอควร การเสื่อมคุณภาพของอาหารแห้งมักสืบเนื่องมาจากการเก็บรักษาไม่ถูกต้อง เช่น เก็บรักษาในสภาพแวดล้อมที่มีความชื้นสัมพัทธ์สูง บรรจุกัณที่รั่วซึม ปิดผนึกไม่ดีพอ เป็นต้น (สุมณฑา, 2549)

2.2.6 ความชื้น (moisture)

ปริมาณความชื้นมีส่วนสำคัญกับอาหารผงซึ่งการเกาะติดของอนุภาคอาหารผงจะเพิ่มขึ้นเมื่ออนุภาคอาหารผงมีความชื้นมากขึ้น อันเนื่องมาจากของเหลวระหว่างอนุภาคหรือฟิล์มที่เกิดขึ้นระหว่างอนุภาคส่งผลให้เกิดการรวมตัวเป็นกลุ่มก้อนของอนุภาค อย่างไรก็ตามของเหลวและฟิล์มที่ผิวของอาหารผงอาจเป็นสาเหตุให้อาหารผงมีความสามารถในการไหลที่จำกัดอีกด้วย โดยของเหลวระหว่างอนุภาคอาหารผงจะหมายถึงน้ำอิสระ (free moisture) (Barbosa-Canovas *et al.*, 2005) ปริมาณความชื้นจะมีผลต่อค่า a_w ของผลิตภัณฑ์ ตัวอย่างเช่น พาสต้าที่มีปริมาณความชื้นประมาณร้อยละ 10-12 ค่า a_w จะอยู่ในช่วง 0.6-0.5 ไข่ผงซึ่งมีปริมาณความชื้นร้อยละ 5 จะมี a_w อยู่ในช่วง 0.5-0.4 ลูกก๊วนมปัง และขนมปังกรอบมีปริมาณความชื้นร้อยละ 3-5 จะมี a_w อยู่ในช่วง 0.4-0.3 และ นมผงที่มีปริมาณความชื้นร้อยละ 2-3 จะมี a_w อยู่ในช่วง 0.3-0.2 เป็นต้น (Fennema, 2008) หากผลิตภัณฑ์มีความชื้นภายในอาหารผงต่ำก็จะส่งผลดีต่อคุณภาพของอาหารผงเนื่องจากปลอดภัยจาก การเจริญของ จุลินทรีย์ระหว่างการเก็บรักษา อีกทั้งยังช่วยให้อาหารผงไม่เกาะตัวรวมกัน (Barbosa-Canovas *et al.*, 2005)

2.3 การตอกอัดเม็ด (Tablet compression)

การอัดผงเป็นกระบวนการหนึ่งที่อุตสาหกรรมในหลายสาขาได้ให้ความสนใจ จุดประสงค์ในการอัดผงนั้น คือการอัดสารที่อยู่ในรูปผงให้อยู่ในรูปแบบที่ต้องการ การตอกอัดให้เป็นรูปร่างที่ต้องการนั้นจะต้องอาศัยการยึดเกาะกันที่เพียงพอที่จะทำให้คงสภาพเช่นนั้นอยู่ได้ รูปแบบเม็ดที่ได้ต้องมีความแข็งแรงที่พอเหมาะในการที่จะทนต่อแรงภายนอกในระหว่างการบรรจุหรือขนส่ง หรือให้ความรู้สึกกร่อนน้อย แต่ในขณะเดียวกันจะต้องมีสมบัติการแตกตัวกลับคืนไปสู่ในรูปผงขนาดเล็กได้ง่ายและรวดเร็ว การตอกอัดผงให้เป็นเม็ดนั้นขึ้นอยู่กับคุณสมบัติของผงที่จะนำมาตอก และการมีสารช่วยชนิดอื่นร่วมด้วย เช่น สารช่วยเพิ่มปริมาณ สารช่วยในการแตกตัว สารช่วยในการไหล สารหล่อลื่น สารยึดเกาะ (จักรพันธ์, 2538) การตอกอัดเกิดขึ้นภายในเครื่องตอกอัดเม็ด ที่ประกอบด้วยอุปกรณ์หลัก ได้แก่ สากบน (Upper punch) สากล่าง (Lower punch) และเบ้า (Die) และส่วนที่ก่อให้เกิดแรงอัดส่งผ่านไปยังตัวสากและเกิดการอัด

กระบวนการตอกอัดเม็ด สามารถแบ่งได้เป็น 3 ขั้นตอน ดังต่อไปนี้

1. การบรรจุผงลงเบ้า (Die filling) เป็นการนำส่งผงจากถังเก็บ (Hopper) ลงสู่เบ้าโดยอาศัยแรงโน้มถ่วงของโลก ปริมาตรของผงที่บรรจุลงสู่เบ้าจะส่งผลต่อน้ำหนักเม็ดยา ซึ่งสามารถปรับได้จากกระยะสากล่าง
2. การตอกอัดเม็ด (Tablet formation) สากบนจะเคลื่อนที่ลงผ่านรูของเบ้า และกดลงบนผงระหว่างสากบนกดลงบนผง สากล่างอาจอยู่กับที่หรือดันขึ้นด้วยก็ได้ ทั้งนี้ขึ้นกับชนิดเครื่องตอกอัดแรงอัดจะมีค่าสูงสุดเมื่อสากบนกดลงถึงตำแหน่งต่ำสุด จากนั้นสากบนจะเคลื่อนที่ขึ้นและถอยออกจากเบ้า การปรับความแข็งของเม็ดยาสามารถทำได้โดยการปรับระยะการเคลื่อนที่ของสากบนลงมาในเบ้า
3. การดันเม็ดยาออกจากเบ้า (Tablet ejection) สากล่างจะเคลื่อนที่ขึ้นจนขอบบนของสากล่างอยู่ในระดับเสมอกับผิวหน้าของเบ้า เม็ดยาจะถูกปัดออกจากเบ้าโดยอุปกรณ์ที่ดันเม็ดออกจากเบ้า (ทรงวุฒิ, 2551)

2.3.1 เครื่องตอกอัดเม็ด

เครื่องตอกอัดเม็ดโดยทั่วไป มี 3 รูปแบบ ได้แก่ เครื่องตอกอัดเม็ดชนิดสากเดี่ยว เครื่องตอกอัดเม็ดชนิดหมุนรอบ และเครื่องตอกแบบ Simulator (Compaction simulator)

เครื่องตอกอัดเม็ดชนิดสากเดี่ยว (Single punch press หรือ Eccentric press)

เครื่องตอกอัดเม็ดชนิดสากเดี่ยวประกอบด้วยสากและเบ้าเพียงหนึ่งชุด ผงจะถูกบรรจุไว้ในถังเก็บผงที่จะเชื่อมต่อกับ Feed shoe (Hopper shoe) ที่วางอยู่บนแท่นวางเบ้า (Die table) Feed shoe จะสามารถเคลื่อนที่เข้าออกจากเบ้าได้ เมื่อ Feed shoe เคลื่อนที่อยู่เหนือเบ้า ผงจะถูกป้อนเข้าไปในเบ้า และเมื่อ Feed shoe เคลื่อนที่ออกจากเบ้า สากบนจะกดลงบนผงและเกิดการตอกอัด เมื่อ Feed shoe เคลื่อนที่เข้าหาเบ้าอีกครั้ง เม็ดซึ่งถูกดันขึ้นจากสากล่างจะถูกผลักออกไป และเข้าสู่ขั้นตอนการบรรจุผงลงเบ้าอีกครั้ง องค์ประกอบของเครื่องตอกอัดเม็ดชนิดสากเดี่ยวมีกำลังการผลิตต่ำประมาณ 200 เม็ดต่อนาที เหมาะสำหรับงานวิจัยและพัฒนา และการผลิตในขนาดเล็ก (ทรงวุฒิ, 2551)

เครื่องตอกอัดเม็ดชนิดหมุนรอบ (Rotary press)

เครื่องตอกอัดเม็ดชนิดหมุนรอบเป็นเครื่องตอกอัดเม็ดที่ประกอบด้วยสากและเบ้าจำนวนหลายชุด ทำให้มีกำลังการผลิตสูง โดยสามารถผลิตได้ถึง 10,000 เม็ดต่อนาที เบ้าแต่ละชุดจะถูกยึดไว้บนแท่นวางเบ้าที่มีลักษณะเป็นวงกลม ระหว่างการผลิต สากและเบ้าแต่ละชุดจะหมุนไปพร้อม

กัน การเคลื่อนที่ขึ้นลงของสากบนและสากล่างจะถูกควบคุมโดยความสูงต่ำของทางที่สากเคลื่อนที่ผ่าน ซึ่งสามารถใช้ปรับน้ำหนักของเม็ดและแรงตอกอัดได้ (ทรงวุฒิ, 2551)

เครื่องตอกแบบ Simulator (Compaction simulator)

เครื่องตอกอัดเม็ดแบบนี้ได้มีการพัฒนาขึ้นมา โดยมีวัตถุประสงค์เพื่อใช้ในการศึกษาวิจัยในการตอกอัด ซึ่งมีข้อดีคือ ใช้ผงปริมาณน้อยในการศึกษา ไม่เหมือนกับการศึกษาวิจัยที่ใช้เครื่องตอกแบบ rotary ซึ่งต้องใช้ผงในปริมาณมาก เครื่อง compaction simulator นับว่ามีความเหมาะสมมากสำหรับขั้นตอนการพัฒนาผลิตภัณฑ์ ซึ่งผงที่นำมาศึกษาอาจมีปริมาณน้อยหรือหายาก ในการทดลองหรือศึกษาวิจัย จะได้ข้อมูลที่น่าไปใช้ได้สำหรับเครื่องตอกอัดเม็ดเครื่องอื่นๆ ที่มีหลักการแบบเดียวกัน เพื่อความเหมาะสมกับการศึกษาวิจัยที่มีผลิตภัณฑ์ผงในปริมาณที่จำกัด จึงได้มีการพัฒนาเครื่องมือที่เลียนแบบเครื่องตอกอัดเม็ดที่มีโครงสร้างหลักเหมือนเครื่องตอกอัดแบบสากเดี่ยว แต่สากบนและสากล่างจะเคลื่อนตัวได้อย่างอิสระ ไม่ขึ้นต่อกัน โดยอาศัยระบบไฮดรอลิก (Hydraulic press) และมีการเคลื่อนตัวเลียนแบบการทำงานของเครื่องตอกอัดชนิดต่างๆ ได้ด้วย แต่สามารถตอกอัดได้ที่ละเม็ด ซึ่งทำให้มีการใช้สารในปริมาณน้อย ข้อได้เปรียบอีกประการหนึ่งสำหรับเครื่องมือแบบนี้ คือ ส่วนประกอบไม่มีการหมุน จึงทำให้สะดวกต่อการติดตั้งอุปกรณ์สำหรับวัดค่าต่างๆ ที่ใช้ในการตอกอัด (จักรพันธ์, 2538)

2.3.2 ส่วนประกอบในผลิตภัณฑ์อัดเม็ด

ผลิตภัณฑ์อัดเม็ดโดยทั่วไปจะประกอบไปด้วยส่วนประกอบหลายชนิด ซึ่งแต่ละชนิดจะทำหน้าที่ต่างกัน ส่วนประกอบของผลิตภัณฑ์อาหารอัดเม็ดเกือบทุกชนิดอาจจะมีส่วนประกอบหนึ่งชนิดหรือมากกว่าหนึ่งขึ้นไปดังนี้ (นงสุดา, 2545)

1. สารเพิ่มปริมาณ/สารเจือจาง (Diluents)

มีวัตถุประสงค์เพื่อเพิ่มปริมาณส่วนผสมในผลิตภัณฑ์ให้มากพอที่จะตอกตัวอย่างได้ขนาดตามต้องการ สารเพิ่มปริมาณที่ดีต้องมีความคงตัวดี และเป็นสารเฉื่อย

2. สารยึดเกาะ (Binder/adhesives)

สารยึดเกาะ คือสารที่ใช้ในรูปแบบสารละลายเพื่อทำให้ผงเปียกเกาะกันเป็นเกรนูล สารที่ใช้ทำเกรนูลส่วนใหญ่มีคุณสมบัติทำให้ติดกัน ได้แก่ สารละลายเจลาติน อะเคเซีย กลูโคสเหลว

ซูโครสไซรัป รวมทั้งสารละลายในน้ำของอนุพันธ์เซลลูโลสเช่น คาร์บอกซีเมทิลเซลลูโลส เมทิลเซลลูโลส

3. สารหล่อลื่น (Lubricants)

จุดประสงค์การใช้สารหล่อลื่นเพื่อลดการเกาะติดกันของผงแกรนูลกับสากและเบ้าตอก ซึ่งจะทำให้ผิวหน้าของผลิตภัณฑ์อัดเม็ดหยาบหรือเป็นรู และลดแรงดันที่จะผลักผลิตภัณฑ์ที่ถูกอัดเม็ดแล้วออกจากเบ้าตอก การทำแกรนูลที่ไม่ได้ใส่สารหล่อลื่นจะเกิดแรงเสียดทานมากที่ผนังของเบ้าตอกขณะผลักเม็ดออกมา แรงเสียดทานนี้อาจทำให้ยาเม็ดแตกหักและแยกส่วน และอาจทำให้เกิดความเสียหายอื่นๆ แก่เครื่องมือ ประโยชน์ของสารหล่อลื่นยังช่วยลดแรงเสียดทานระหว่างอนุภาคของแกรนูลทำให้การไหลดี ตัวอย่างสารหล่อลื่น ได้แก่ แมกนีเซียมสเตียเรท ทาร์ก (Talc) แป้งข้าวโพด เป็นต้น

4. สารทำให้แตกตัว (Disintegrants)

เป็นสารที่เติมลงไปเพื่อทำให้ผลิตภัณฑ์แตกตัวเป็นชิ้นเล็กๆ ละลายตัวได้รวดเร็วหลังจากบริโภค ถ้าปราศจากสารนี้ต้องใช้เวลาานกว่าที่ตัวผลิตภัณฑ์จะละลายได้เอง ลักษณะเฉพาะของสารช่วยแตกตัวคือดูดซับน้ำและพองตัวเมื่อเปียกน้ำ สารที่ใช้เป็นสารช่วยทำให้แตกตัวส่วนใหญ่คือ แป้งข้าวโพด นอกจากนี้มี เบนโทไนท์ คาร์บอกซีเมทิลเซลลูโลส กรดอัลจินิกและวิกัม

5. ส่วนประกอบอื่นๆ

ส่วนประกอบอื่นนอกเหนือจากที่กล่าวมาเป็นส่วนที่ไม่มีความสำคัญในการผลิต แต่ช่วยเสริมให้ผลิตภัณฑ์มีลักษณะดีขึ้น ได้แก่ สารปรุงแต่งกลิ่น สี กลิ่นรส และสารดูดซับ (adsorbents) สารดูดซับใช้สำหรับของเหลวปริมาณเล็กน้อย เช่น ส่วนประกอบที่เป็นน้ำมัน ของเหลวสกัด (fluid extract) หรือสารละลายให้เข้ากับส่วนประกอบในผลิตภัณฑ์ ตัวอย่างสารดูดซับ ได้แก่ แมกนีเซียมออกไซด์ซันดิเบอ คาโอลิน และเบนโทไนท์ เป็นต้น

2.3.3 วิธีการตอกอัดเม็ด แบ่งได้เป็น 2 วิธี (ดังรูปที่ 2.8) คือ

1. วิธีตอกโดยตรง (Direct compression)
2. วิธีเตรียมเป็นแกรนูล (Indirect compression) มี 2 วิธีคือ
 - 2.1 การเตรียมเป็นแกรนูลเปียก (Wet granulation)
 - 2.2 การเตรียมเป็นแกรนูลแห้ง (Dry granulation)

วิธีการตอกอัดโดยตรง (Direct compression) (จักรพันธ์, 2551)

วิธีนี้ไม่มีขั้นตอนของการเตรียมเป็นแกรนูลก่อนนำไปตอกอัด เหมาะสำหรับสารบางชนิดเท่านั้นที่สามารถไหลและยึดเกาะกันเองได้ภายใต้แรงตอกอัด รวมทั้งมีสมบัติหล่อลื่นในตัวเอง เดิมการตอกโดยตรงเป็นการเอาสารเดี่ยวในรูปผงมาตอกอัด เม็ดที่ได้เมื่อใส่น้ำจะเป็นการละลายออกมามากกว่าจะแตกเป็นชิ้นเล็กๆ โดยเฉพาะผลิตภัณฑ์อัดเม็ดที่มีความแข็งมาก ปัจจุบันมีการพัฒนาการผลิตด้วยวิธีการตอกโดยตรงด้วยการนำสารช่วยชนิดอื่นๆ มาผสม เช่น สารช่วยเพิ่มปริมาณ สารช่วยแตกตัว และสารหล่อลื่น เป็นต้น

ผงที่จะตอกอัดได้โดยตรงจะต้องมีสมบัติดังนี้

1. อนุภาคผงต้องมีสมบัติในการเปลี่ยนแปลงรูปร่างแบบพลาสติกที่พอเพียงภายใต้แรงตอกอัด (Plastic deformation) เพื่อให้อนุภาคผงเกาะติดกันเป็นเม็ดได้ ถ้าอนุภาคผงมีสมบัติเป็นอีลาสติก (elastic) มาก จะตอกเป็นเม็ดไม่ได้ เนื่องจากผงสามารถคืนรูปร่างเดิมหลังจากถอนแรงตอกอัด
2. มีสมบัติในการไหลที่ดี
3. มีค่า Bulk density ที่สูง
4. ผงผสมไม่แยกออกจากกันระหว่างการตอกอัด

ข้อดีในการอัดเม็ดโดยวิธีตอกโดยตรง

1. ประหยัดเวลาและพื้นที่ในการผลิตน้อย ค่าแรงงานไม่สูงเนื่องจากใช้คนน้อย การใช้เครื่องมือน้อยชิ้น เช่น เครื่องผสมและเครื่องตอก และการใช้พลังงานที่ไม่มาก
2. ไม่มีการใช้ความร้อนและความชื้นในกระบวนการผลิตจึงเหมาะกับผลิตภัณฑ์ที่มีปัญหาเกี่ยวกับความคงตัวเมื่อถูกความร้อนหรือความชื้น
3. การที่มีขั้นตอนในการผลิตไม่มาก ทำให้ลดโอกาสการเกิดความผิดพลาดหรือลดความแปรปรวนในแต่ละครั้งที่ผลิตได้ เพราะตัวแปรในการผลิตมีน้อย
4. เมื่อแตกตัวจะได้อนุภาคขนาดเล็กเหมือนผงก่อนตอก เมื่อเปรียบเทียบกับวิธีที่ต้องเตรียมเป็นแกรนูลก่อน เม็ดจะแตกตัวให้แกรนูล แล้วแกรนูลจึงจะแตกตัวอีกครั้งหนึ่ง
5. เม็ดที่ได้มีความคงตัวดี

ข้อจำกัดในการอัดเม็ดโดยวิธีตอกโดยตรง

1. มีปัญหาด้านฝุ่นผง เนื่องจากสารที่ถูกตอกอัดโดยตรงเป็นผง ขนาดเล็กและเบา ทำให้เกิดฝุ่นกระจายในระหว่างการตอก และอาจนำไปสู่การปนเปื้อนกับสารอื่นได้
2. ผงที่มีขนาดเล็ก จะพบปัญหาในด้านการไหลและการตอก

3. เกิดการแยกผสมได้ง่ายหลังจากการผสมหรือขณะตอก ซึ่งมีสาเหตุจากการไม่ยึดกันระหว่างอนุภาคผงหรือเกิดไฟฟ้าสถิต
4. ถ้าไม่ควบคุมมาตรฐานของวัตถุดิบที่ใช้ในการผลิตให้ดีพอ อาจทำให้ได้ผลิตภัณฑ์อัดเม็ดไม่เหมือนกันในแต่ละครั้งที่ผลิตได้

วิธีทำให้อยู่ในรูปแกรนูลก่อน (Indirect compression)

ผลิตภัณฑ์ผงบางชนิดมีสมบัติการไหลที่ไม่ดี และบางชนิดมีสมบัติยึดเกาะไม่ดีจึงจำเป็นต้องเตรียมให้อยู่ในรูปแกรนูลก่อนตอกอัด สามารถแบ่งการตอกอัด โดยการเติมแกรนูลก่อนได้ 2 วิธี ได้แก่ วิธีแกรนูลแห้งและวิธีแกรนูลเปียก

วิธีแกรนูลแห้ง เหมาะสำหรับผงที่อนุภาคยึดเกาะกันดี แต่ไหลไม่ดี ขั้นตอนการผลิต เริ่มจากการผสมองค์ประกอบที่เป็นผงแห้งเข้าด้วยกัน การตอกอัดให้เป็น slug การลดขนาด slug ให้เป็นแกรนูล การผสมองค์ประกอบที่เหลือ เช่น สารช่วยแตกตัว และสารช่วยลื่น และการตอกอัด

วิธีแกรนูลเปียก เหมาะสำหรับผงที่อนุภาคยึดเกาะกันได้ไม่ดี และมีการไหลที่ไม่ดีด้วย ขั้นตอนการผลิตประกอบด้วย การผสมองค์ประกอบที่เป็นของแข็งเข้าด้วยกัน การผสมเปียกโดยการเติมสารยึดเกาะที่อยู่ในรูปสารละลาย การร่งเปียก การทำให้แกรนูลแห้ง การลดขนาดแกรนูลแห้ง การผสมสารช่วยอื่นๆ และการตอก ในกระบวนการเตรียมแกรนูลนั้น ขนาดของแกรนูลที่เตรียมได้ก่อนตอก ส่งผลต่อสมบัติของผลิตภัณฑ์อัดเม็ดอย่างมาก โดยหากแกรนูลมีขนาดเล็กและการกระจายตัวที่แคบ จะทำให้ได้เม็ดที่มีน้ำหนักสม่ำเสมอ มีความแข็งที่ดี มีความกร่อนน้อย แต่มักจะแตกตัวช้า ในขณะที่ความแข็งของแกรนูลจะส่งผลต่อความแข็งของเม็ดยาที่เตรียมได้ด้วย คือ หากแกรนูลมีความแข็งมาก จะทำให้เม็ดที่เตรียมได้มีความแข็งมาด้วย (ทรงวุฒิ, 2550)

เมื่อเปรียบเทียบระหว่างวิธีการตอกอัดโดยตรงและวิธีแกรนูลเปียก (ตารางที่ 2.13) จะเห็นว่าวิธีการตอกอัดโดยตรงเป็นวิธีที่ง่าย มีกระบวนการไม่ซับซ้อน ไม่ต้องมีการเตรียมผงก่อน ดังนั้นวิธีการตอกอัดโดยตรงจึงมีความน่าสนใจสำหรับนำไปใช้ในการผลิตผลิตภัณฑ์อัดเม็ด เพราะหากใช้วิธีที่มีการใช้ความร้อนร่วม จะมีผลต่อการเปลี่ยนแปลงขององค์ประกอบภายในเม็ดได้

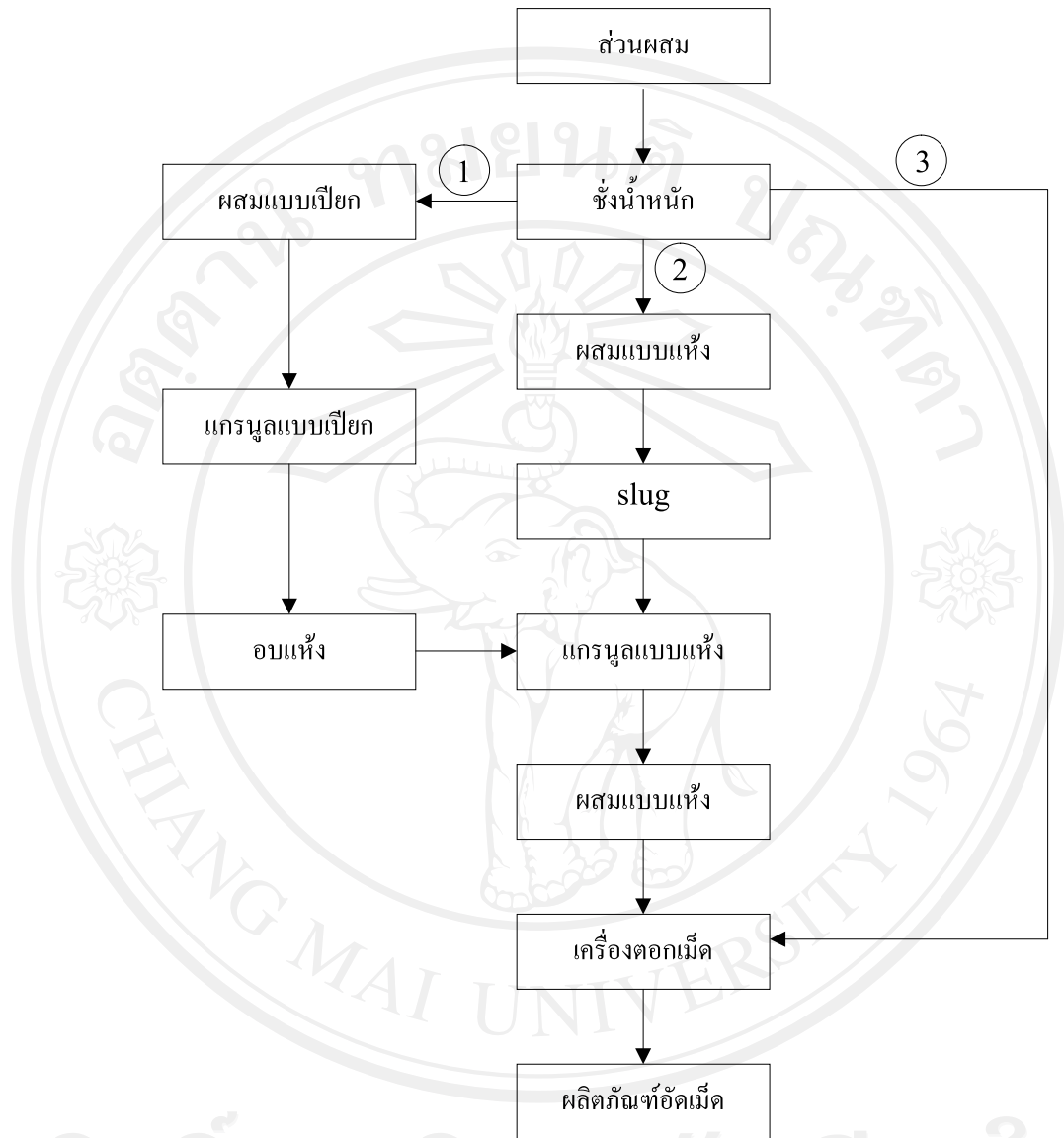

รูปที่ 2.8 กระบวนการผลิตแบบต่างๆ

(1) วิธีทำแกรนูลแบบเปียก (2) วิธีทำแกรนูลแบบแห้ง (3) วิธีการตอกเมล็ด โดยตรง

ที่มา : นางสาว (2545)

ตารางที่ 2.13 การเปรียบเทียบกระบวนการผลิตโดยวิธีตอกเม็ดโดยตรงและวิธีแกรนูลแบบเปียก

ตอกโดยตรง	แกรนูลแบบเปียก
ความสามารถในการยึดเกาะเป็นเม็ด	
เป็นปัญหาสำหรับส่วนผสมที่ไม่มีความสามารถในการยึดเกาะ	ทำให้สารที่มีความสามารถในการยึดเกาะที่ไม่ดีเป็นเม็ดที่แข็งแรงได้
การไหล	
อาจมีปัญหาเกี่ยวกับบางสูตรที่ไหลไม่ดี	ไหลได้มากเมื่อแกรนูลมีการกระจายของขนาดไม่กว้างเกินไป
ขนาดอนุภาค	
ขนาดเล็กกว่าและมีการกระจายขนาดแคบกว่า	มีขนาดใหญ่กว่าและการกระจายขนาดกว้างกว่า
ความสม่ำเสมอของส่วนผสม	
อาจมีการแยกของส่วนผสมระหว่างการตอกเม็ดหรือการขนส่ง	โดยทั่วไปจะมีความสม่ำเสมอ หากผสมได้สม่ำเสมอตั้งแต่ก่อนเตรียมแกรนูล
การผสม	
เป็นการให้แรงเฉือนในระดับต่ำ	เป็นการให้แรงเฉือนในระดับสูงหรือต่ำก็ได้
การแตกตัว	
โดยทั่วไปจะใช้ปริมาณค่อนข้างต่ำ	มักจะมีปัญหาในการทำให้แกรนูลแตกออกเป็นผงละเอียด
การละลาย	
เร็วกว่า	ช้ากว่า
ราคา	
ต้นทุนสูงด้านวัตถุดิบ และการควบคุมคุณภาพวัตถุดิบ	ต้นทุนสูงในด้านเครื่องมือ แรงงาน เวลา กระบวนการผลิตและพลังงาน
ความง่ายในการพัฒนาสูตร	
สมบัติของวัตถุดิบมีผลต่อคุณภาพของเม็ด ดังนั้นต้องกำหนดชนิดและสมบัติของวัตถุดิบให้ชัดเจน	แกรนูลสามารถบดบังคุณสมบัติที่ไม่พึงปรารถนาของวัตถุดิบ เช่น ความแข็ง หรือความสามารถในการยึดเกาะ
ความเร็วในการตอก	
อาจต้องลดความเร็วลง	ใช้ความเร็วในการตอกเม็ดได้เร็วกว่า

ที่มา : นงสุดา (2545)

2.3.4 ปัญหาในการผลิต

ปัญหาในขั้นตอนการตอกเม็ด ทำให้ได้ผลิตภัณฑ์ที่มีตำหนิ ไม่คงรูป มีลักษณะต่างๆ ดังรูปที่ 2.9 โดยมีสาเหตุที่ทำให้เกิดปัญหาต่างๆ ดังตารางที่ 2.14 (นงสุดา, 2545)

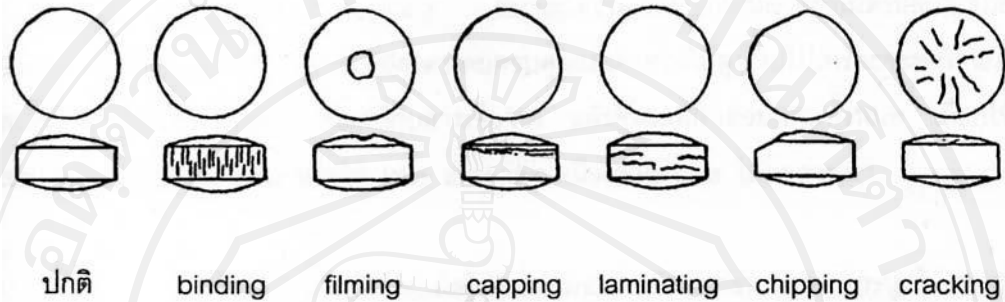

รูปที่ 2.9 ผลิตภัณฑ์อัดเม็ดที่มีตำหนิในลักษณะต่าง ๆ
ที่มา : นงสุดา (2545)

- *Binding* หมายถึง การที่เม็ดถูกส่งออกจากเบ้าล่าปาก หรือการที่สากล่างไม่สามารถเคลื่อนที่ในเบ้าได้อย่างอิสระอาจเนื่องจากกรหล่อลื่นไม่เพียงพอ เครื่องตอกจะมีเสียงดังผิดปกติซึ่งเกิดจากการเสียดสี จะได้ผลิตภัณฑ์ที่มีขอบขรุขระ มีรอบขีดที่ข้างเม็ด และน้ำหนักเม็ดไม่สม่ำเสมอ
- *Sticking* หมายถึง การที่เนื้อผลิตภัณฑ์ที่ผิวหน้าของเม็ดติดอยู่ที่ผิวหน้าของหัวตอก หลังจากเม็ดถูกปัดออกจากเครื่องไปแล้ว ถ้าติดเป็นจุดเรียกว่า *picking* ถ้าติดเป็นแผ่นบางๆ และจะค่อยๆหนาขึ้นเมื่อตอกเม็ดต่อเรียกว่า *filming* โดยเมื่อเกิด *sticking* จะต้องหยุดเครื่องตอกเม็ด ทำความสะอาดเช็ดหัวตอกด้วยผ้าที่นุ่มและชื้น แล้วเช็ดให้แห้ง
- *Capping* และ *laminating* หมายถึง การที่เม็ดผลิตภัณฑ์มีรอยแยก ถ้ารอยแยกเกิดที่ชั้นบนของเม็ดจนแยกเป็นฝาเรียกว่า *capping* หรือแยกหลายชั้นเรียกว่า *laminating* โดยปัญหาดังกล่าวอาจเกิดขึ้นที่หลังตอกเม็ด หรือเกิดหลังจากตอกเม็ดไประยะหนึ่ง
- *Chipping* หมายถึง การที่ขอบของเม็ดบิ่น มักเกิดจากผิวหน้าสากที่ชำรุดเนื่องจากใช้งานเป็นระยะเวลานาน
- *Cracking* หมายถึง การที่เม็ดมีรอยแยกที่ส่วนบนของผิวหน้า โดยมากมักเกิดตรงกลางของส่วนบนของเม็ด
- *Motting* หมายถึง การกระจายสีบนผิวของเม็ดไม่สม่ำเสมอ อาจแก้ปัญหาโดยควบคุมแรงตอกไม่ให้สูงเกินไป เพราะจะทำให้เกรนูลแตกได้มากทำให้เห็นสีไม่สม่ำเสมอ

- น้ำหนักของเม็ดไม้สม่่าเสมอ มักเกิดจากขนาดและแกรนูลไม่เหมาะสม แกรนูลมีการไหลไม่ดี หรือผสมไม้สม่่าเสมอ

- ความแข็งของเม็ดไม้สม่่าเสมอ ความแข็งจะขึ้นกับน้ำหนักแกรนูลและช่องว่างระหว่างสากบนและสากล่าง หากระยะห่างระหว่างสากเปลี่ยนแปลง ความแข็งจะไม่คงที่

ตารางที่ 2.14 สาเหตุที่ทำให้เกิดปัญหาในการตอกเม็ดและแนวทางการแก้ไข

สาเหตุ	ปัญหา	แนวทางการแก้ไข
1. สารหล่อลื่นน้อยเกินไป	binding	- เพิ่มปริมาณสารหล่อลื่น - เปลี่ยนสารหล่อลื่นให้มีประสิทธิภาพมากขึ้น - ผสมสารหล่อลื่นใหม่ให้ทั่ว
2. สารหล่อลื่นมากเกินไป	capping, laminating	- ลดปริมาณสารหล่อลื่น
3. สารหล่อลื่น ไม่มีสมบัติเป็นสารกันติด	sticking	- เปลี่ยนสารหล่อลื่นใหม่
4. สารหล่อลื่น ไม่มีสมบัติเป็นสารช่วยในการไหล	น้ำหนักและความแข็งไม่สม่ำเสมอ	- เปลี่ยนสารหล่อลื่นใหม่
5. ความชื้นในแกรนูลน้อยเกินไป	binding, capping, laminating, เม็ดกร่อน	- หาความชื้นที่เหมาะสมก่อนตอก - เติมสารที่มีสมบัติดูดความชื้น เช่น ซอร์บิโทล
6. ความชื้นในแกรนูลมากเกินไป	binding, sticking, chipping	- หาความชื้นที่เหมาะสมก่อนตอก - อบแกรนูลให้มีความชื้นพอดี - ควบคุมความชื้นในสภาวะการตอก
7. สูตรขึ้นหรือเหนียวง่าย	sticking, chipping	- เติมสารดูดซับ - ใช้สารปรุงแต่งที่มีจุดหลอมเหลวสูง - ควบคุมความชื้นในสภาวะการตอก
8. สารยึดเกาะน้อยเกินไป	sticking, capping, laminating, เม็ดกร่อน	- เพิ่มปริมาณสารยึดเกาะ - เปลี่ยนสารยึดเกาะที่มีประสิทธิภาพมากขึ้น
9. สารยึดเกาะมากเกินไป	เม็ดแตกตัวช้า, ไม่ละลาย	- ลดปริมาณสารยึดเกาะ

ตารางที่ 2.14 สาเหตุที่ทำให้เกิดปัญหาในการตอกเม็ดและแนวทางการแก้ไข (ต่อ)

สาเหตุ	ปัญหา	แนวทางการแก้ไข
10. อนุภาคขยายตัวหลังการตอก	binding, capping, laminating, cracking	- ใช้เบ้าทรงสอบ - ใช้สารปรุงแต่งช่วย
11. ขนาดแกรนูลไม่เหมาะสมกับช่องเบ้า	น้ำหนักเม็ดและความแข็งไม่สม่ำเสมอ	- ปรับขนาดแกรนูลใหม่ - แรงผงละเอียดออกบางส่วน
12. แกรนูลมีผงละเอียดเกินไป	capping, laminating, เม็ดกร่อน	- แรงผงละเอียดออกบางส่วน
13. ความเร็วในการตอกมากเกินไป	capping, laminating	- ใช้เบ้าทรงสอบ
14. แรงตอกอัดเม็ดน้อย	เม็ดกร่อน	- ปรับแรงตอกใหม่
15. แรงตอกอัดเม็ดมาก	capping, laminating, เม็ดกร่อน	- ปรับแรงตอกใหม่
16. การตั้งหัวตอกและเบ้าไม่พอดี	binding, capping, laminating, chipping	- ตั้งหัวตอกและเบ้าใหม่
17. หัวตอกมีผิวหน้าเว้ามาก	capping, laminating	- เปลี่ยนหัวตอกเป็นผิวหน้าแบน
18. หัวตอกและเบ้าสกปรกหรือชำรุด	binding, capping, laminating, chipping, sticking	- ซ่อมแซมหรือเปลี่ยนใหม่ - ควรชุบผิวที่สัมผัสกับผลิตภัณฑ์ด้วยโครเมียม

ที่มา : นงสุดา (2545)

2.3.5 การตรวจสอบคุณภาพของผลิตภัณฑ์อัดเม็ด

1. ขนาดและรูปร่างของเม็ด (Size and shape of tablet)

การควบคุมขนาดและรูปร่างของเม็ดเป็นสิ่งสำคัญที่มีผลต่อการยอมรับของผู้บริโภค ความสม่ำเสมอของการผลิตแต่ละครั้ง ความสม่ำเสมอของเม็ดที่ผลิตออกมาแต่ละเม็ด นอกจากนี้ยังเป็นการบ่งบอกถึงปัญหาในการผลิตอีกด้วย การใช้เครื่องมือที่มีมาตรฐาน จะทำให้ได้เม็ดที่มีขนาดรูปร่างสม่ำเสมอ (ปราโมทย์, 2539)

2. ความแข็ง (Tablet hardness)

ความแข็ง หมายถึง ความสามารถในการต่อต้านของเม็ดต่ออุปกรณ์หรือเครื่องมือที่ใช้ในการทดสอบเมื่อแทงเข้าไปในเม็ด โดยดูจากค่าแรงดันหรือความดันที่ใช้ในการแทงหรือเจาะเข้าไปในเม็ดนั้น (จักรพันธ์, 2538) เม็ดจะต้องมีความแข็งที่พอเหมาะ เพื่อจะได้ทนต่อแรงที่กระทำต่อเม็ดทั้งขณะผลิต บรรจุ ขนส่ง และบริโภคน การทนต่อการแตกร่วนหรือกร่อนของเม็ดจะทำให้เป็นที่ยอมรับของผู้บริโภค ความแข็งของเม็ดยังอาจมีผลต่อการแตกตัว และการละลายของเม็ดด้วย ปัจจัยที่มีผลต่อความแข็งของเม็ด ได้แก่

- สมบัติทางกายภาพของวัตถุดิบ
- การควบคุมความยาวของซากบนและล่างตามมาตรฐาน
- สมบัติของแกรนูล
- สารช่วยหล่อลื่น
- แรงอัดเม็ด ถ้าเพิ่มแรงอัดมากขึ้นความแข็งของเม็ดก็จะเพิ่มมากขึ้นจนถึงระดับหนึ่ง แต่ถ้าเพิ่มแรงมากกว่านี้จะทำให้เม็ดเกิดการแยกออกเป็นชั้นๆ ที่เรียกว่าเกิดการแยกฝาหรือการแยกชั้นของเม็ด (ปราโมทย์, 2539)

3. ความกร่อน (Friability of tablet)

การวัดความกร่อนเป็นอีกวิธีหนึ่งที่ใช้ประเมินความแข็งแรงของเม็ด ความกร่อนของเม็ดนี้จะสัมพันธ์กับความสามารถของเม็ดที่จะทนทานต่อทั้งแรงกระแทก และแรงขัดกร่อน ทั้งขณะทำการผลิต บรรจุ ขนส่ง และการใช้ สำหรับเม็ดที่มีแนวโน้มว่าจะร่วน บิน แดงง่าย จะขาดความสวยงาม ไม่เป็นที่ยอมรับของผู้บริโภค นอกจากนี้ยังก่อให้เกิดความแปรปรวนของน้ำหนักเม็ดและความสม่ำเสมอของเม็ดอีกด้วย

วิธีวัดความกร่อน - เครื่องมือที่ใช้วัดความกร่อน จะใช้ทดสอบเม็ดจำนวนหนึ่ง (10-20 เม็ด) โดยให้เม็ดเหล่านี้ได้รับผลของแรงกระแทกและแรงขัดกร่อน ภายในตัวเครื่องซึ่งหมุน 25 รอบ ต่อนาที มีระยะตกกระทบสูง 6 นิ้ว ในแต่ละรอบ

การทดสอบความกร่อนของเม็ดทำได้โดยการชั่งน้ำหนักของเม็ดจำนวนที่แน่นอน 10 หรือ 20 เม็ด แล้วจึงนำไปใส่ในเครื่องให้หมุนจำนวน 100 รอบ หรือหมุนนาน 4 นาที จากนั้นนำเม็ดทั้งหมดมาปัดฝุ่นออกแล้วชั่งอีกครั้งหนึ่ง คำนวณหาน้ำหนักที่หายไป ควรมีเปอร์เซ็นต์ความกร่อนไม่เกิน 0.5-1.0 แต่ถ้าเม็ดเกิดการแยกเป็นชั้นหรือแยกตรงฝาขณะทดสอบจะถือว่าเม็ดนั้นไม่ผ่านการทดสอบไม่ว่าเปอร์เซ็นต์ความกร่อนจะมีเท่าใดก็ตาม (ปราโมทย์, 2539)

4. ความหนาของเม็ดยา (Tablet thickness)

ความแปรปรวนของความหนาของเม็ดยาในแต่ละครั้งที่ผลิตหรือในการผลิตครั้งเดียวกันจะต้องไม่มีความแตกต่างกันจะมองเห็นได้ด้วยตาเปล่าอย่างชัดเจน ทั้งนี้เพื่อให้ได้รับการยอมรับจากผู้บริโภค ช่วยให้การบรรจุเม็ดยาที่ใช้ปริมาณเม็ดยาเกี่ยวข้องกับไปอย่างต่อเนื่อง ไม่ติดขัด และลดปัญหาของภาชนะบรรจุซึ่งมีปริมาตรคงที่

ในทางปฏิบัติถ้ามีการควบคุมคุณภาพของวัตถุดิบ การทำงานของเครื่องตอกและคุณสมบัติของแกรนูลให้ดีแล้ว ก็จะทำให้ความหนาของเม็ดยามีค่าตามมาตรฐานที่กำหนดได้ (ปราโมทย์, 2539)

5. ปริมาณความชื้นในเม็ดยา (Moisture content of tablet)

การผลิตผลิตภัณฑ์อัดเม็ดยานั้น แกรนูลหรืออนุภาคผงต้องการความชื้นปริมาณหนึ่งเพื่อช่วยในการจับตัวกัน (cohesion) เป็นผลิตภัณฑ์เม็ดที่แข็งแรง การทำให้แกรนูลแห้งเกินไปจะทำให้เกิด capping เนื่องจากขาดแรงที่ใช้ในการจับตัวกัน แต่ถ้าแกรนูลมีความชื้นมากเกินไปจะทำให้ผลิตภัณฑ์เม็ดมีความเหนียว ติดกับสากและเบ้า (ทัตทรง, 2534) ปริมาณความชื้นในเม็ดจะมีผลต่อความกรอบของเม็ด ปริมาณน้ำที่มีอยู่ในแกรนูลหรืออนุภาค ประมาณ 2-4% จะทำหน้าที่เป็นสารยึดเกาะทำให้เม็ดมีความกรอบน้อยกว่าเม็ดที่แห้ง แต่ต้องระวังสำหรับสารที่ถูกแยกสลายด้วยน้ำได้ง่าย (ปราโมทย์, 2539) ปริมาณความชื้นของแกรนูลหรืออนุภาคที่นำตอกอัดเม็ด ยังมีผลทำให้เกิดความแปรปรวนของน้ำหนักเม็ด อันเนื่องมาจากความชื้นที่มากเกินไปจะมีผลต่อการไหลของผงลงสู่เบ้าตอก ถ้าแกรนูลมีความชื้นมากเกินไป เมื่อนำไปตอกอัดเป็นเม็ดอาจมีเศษผงติดอยู่ที่ผิวหน้าของสากที่ใช้ตอกอัด ทำให้เม็ดถูกดึงและหลุดจากกันได้ (จักรพันธ์, 2551) นอกจากนี้ปริมาณความชื้นของอนุภาคยังมีผลต่อความแข็งของผลิตภัณฑ์เม็ด หากความชื้นของผงเพิ่มขึ้นมีผลทำให้ความแข็งของเม็ดเพิ่มสูงขึ้นตาม (Sebhatu et al., 1997)

6. ความแปรปรวนหรือความแปรผันของน้ำหนักเม็ด (Wight Variation of Tablet)

สาเหตุที่ทำให้เกิดความแปรผันของน้ำหนักเม็ด แบ่งเป็น

6.1 สาเหตุที่เกิดจากแกรนูล

- แกรนูลมีสมบัติในการไหลที่ไม่ดี จะทำให้เกิดการไหลลงสู่เบ้าอย่างไม่สม่ำเสมอ
- การผสมแกรนูลกับสารช่วยไม่เหมาะสม
- ขนาดของอนุภาคของแกรนูลไม่เหมาะสมกับขนาดของเบ้าที่ใช้
- มีการกระจายตัวของขนาดอนุภาคกว้างทำให้แต่ละจุดมีความหนาแน่นไม่เท่ากัน
- รูปร่างของแกรนูลถ้ามีรูปร่างที่มีมุมมากขึ้นจะทำให้มีการแปรผันของน้ำหนักสูง

6.2 สาเหตุที่เกิดจากเครื่องตอกเม็ด

- ความยาวของสากล่างในเครื่องตอกแบบหมุนรอบไม่เท่ากันในสากชุดเดียวกัน
- สากล่างสกปรกทำให้การเคลื่อนที่ขึ้นลงไม่อิสระ
- ถ้าขนาดของเม็ดใหญ่จะมีความแปรผันของน้ำหนักเพิ่มขึ้นด้วย
- ถ้าเครื่องตอกมีความเร็วเกินกว่าความสามารถในการไปของแกรนูลลงสู่เบ้าจะทำให้เกิดการแปรผันของน้ำหนักได้

วิธีการหาค่าแปรผันของน้ำหนักเม็ดยาตามกำหนดในเภสัชตำรับของประเทศสหรัฐอเมริกา มีขั้นตอนดังนี้ (USP XX, 1980)

1. สุ่มตัวอย่างเม็ดมาทั้งหมด 20 เม็ด
 2. ชั่งน้ำหนักแต่ละเม็ด
 3. คำนวณหาค่าเฉลี่ยของน้ำหนักเม็ด
 4. คำนวณหาค่าต่ำสุดและค่าสูงสุดของน้ำหนักเม็ด โดยคิดจากน้ำหนักเฉลี่ยของเม็ดที่หาได้กับค่าเปอร์เซ็นต์ การแปรผันของเม็ดที่กำหนดในตารางที่ 2.15
 5. เปรียบเทียบน้ำหนักเม็ดแต่ละเม็ดกับช่วงน้ำหนักมาตรฐานที่คำนวณได้
- การประเมินผลการแปรผันของน้ำหนักเม็ดจะเข้าตามมาตรฐานก็ต่อเมื่อ
- จะต้องไม่มีเม็ดไม่เกิน 2 เม็ด ที่มีน้ำหนักเกินค่าเปอร์เซ็นต์ที่กำหนด ซึ่งคำนวณจากน้ำหนักเฉลี่ยของเม็ดที่นำมาทดสอบ
 - จะต้องไม่มีเม็ดที่มีน้ำหนักเกินกว่าสองเท่าของค่าเปอร์เซ็นต์ที่กำหนดนั้น

ตารางที่ 2.15 ขอบเขตการเบี่ยงเบนของน้ำหนักเม็ดตัวอย่าง

น้ำหนักเม็ดโดยเฉลี่ย (mg)	ความแตกต่างของน้ำหนักเม็ดจากค่าเฉลี่ย (%)
130 หรือน้อยกว่า	10
130 – 324	7.5
มากกว่า 324	5

ที่มา : ปราโมทย์ (2539)

7. การแตกตัว (Disintegration Test)

การแตกตัว หมายถึง การที่เม็ดแตกออกเป็นอนุภาคขนาดเล็กหรือแกรนูล เมื่อเม็ดสัมผัสกับของเหลวทางเดินอาหาร ก่อนที่จะละลายหรือถูกดูดซึมเข้ากระแสโลหิตต่อไป

เครื่องมือทดสอบหาการแตกตัว (รูปที่ 2. 10) ซึ่งประกอบด้วยหลอดแก้ว 6 หลอด สำหรับในเม็ดตัวอย่างแต่ละเม็ดที่ต้องการตรวจสอบ โดยที่ด้านล่างของหลอดแก้วจะมีตะแกรงติดไว้ ในระหว่างการทดสอบหลอดแก้วจะถูกยกขึ้นลงในสารละลายทดสอบ ซึ่งจะมีอุณหภูมิอยู่ระหว่าง 36-38 องศาเซลเซียส สารละลายนี้มักบรรจุใน beaker ขนาด 1 ลิตร ในการทดสอบจะใช้จำนวน 6 เม็ด ซึ่งจะถือว่าแตกตัวอย่างสมบูรณ์ก็ต่อเมื่อส่วนที่แตกออกจากเม็ดยังได้หลุดผ่านตะแกรงลงไปหมด (จักรพันธ์, 2538)

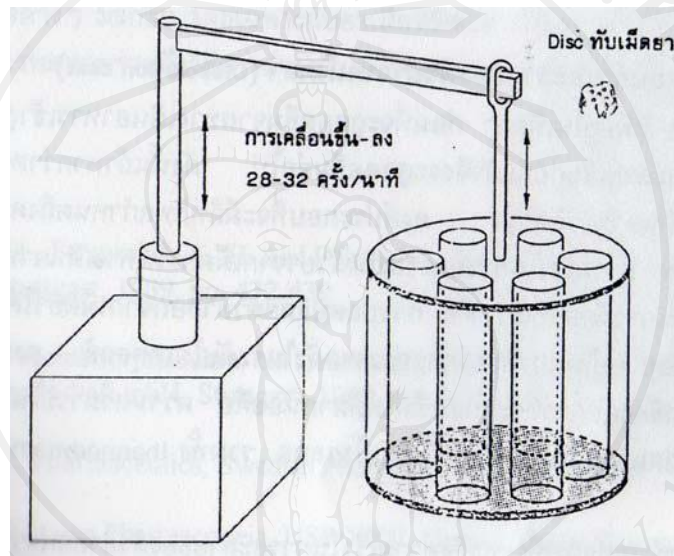

รูปที่ 2.10 : เครื่องมือทดสอบการแตกตัวของเม็ด

ที่มา : จักรพันธ์ (2538)

อุปกรณ์ที่ใช้ในการทดสอบ (จักรพันธ์, 2551)

1. Basket-rack assembly (ดูรูปที่ 2.11) : ประกอบด้วยหลอดแก้วปลายเปิดทั้งสองด้าน จำนวน 6 หลอด แต่ละหลอดยาว 7.75 ± 0.25 เซนติเมตร มีเส้นผ่านศูนย์กลางภายในประมาณ 21.5 มิลลิเมตร และความหนาของหลอดประมาณ 2 มิลลิเมตร หลอดทั้ง 6 ถูกจับยึดให้อยู่ในแนวตั้งด้วยแผ่นพลาสติกสองอันประกอบบนและล่าง แผ่นพลาสติกมีเส้นผ่านศูนย์กลางประมาณ 9 เซนติเมตร และหนา 6.6 มิลลิเมตร มีช่อง 6 ช่อง แต่ละช่องมีเส้นผ่านศูนย์กลาง 24 มิลลิเมตร และห่างจากจุดศูนย์กลางเท่าๆ กัน และมีช่วงห่างเท่ากัน ด้านใต้แผ่นพลาสติกอันล่างมีตะแกรงทำด้วยเหล็กกล้าไร้สนิม ขนาด 10 mesh เบอร์ 23 (0.025 นิ้ว) ชุดทั้งหมดนี้ยึดติดกันด้วยนอตยาวสามตัว ตรงกลางของแผ่นพลาสติกอันบนมีก้านยื่นขึ้นไปเพื่อนำไปแขวนกับอุปกรณ์ที่ช่วยให้เกิดการยกขึ้นลงของ basket-rack assembly

2. Disk/Disc : เป็นอุปกรณ์ที่ใช้วางทับบนเม็ดแต่ละเม็ดในหลอดแก้ว รายละเอียดและขนาดดูจากรูปที่ 2.10 มีส่วนทำให้เกิดการเสียดสีของเม็ด disks/discs นี้อาจมีความสำคัญหรือไม่มี ความสำคัญก็ได้ในการทดสอบ หรืออาจทำให้มีความไวอย่างมากต่อการทดสอบ มีประโยชน์ สำหรับเม็ดที่ลอยตัวในสารละลาย
3. อุปกรณ์เครื่องกลสำหรับยก basket-rack assembly : ทำหน้าที่ยก basket-rack assembly ขึ้นและลงในสารละลายที่ใช้ทดสอบ มีอัตราการยกขึ้นลง 29-32 ครั้งต่อนาที ระยะทางเคลื่อนที่ขึ้น ลงในแนวตั้งอยู่ในช่วง 5.3-5.7 เซนติเมตร ระยะเวลาที่ใช้ในการเคลื่อนที่ขึ้นจะต้องเท่ากับระยะทาง ที่เคลื่อนที่ลง

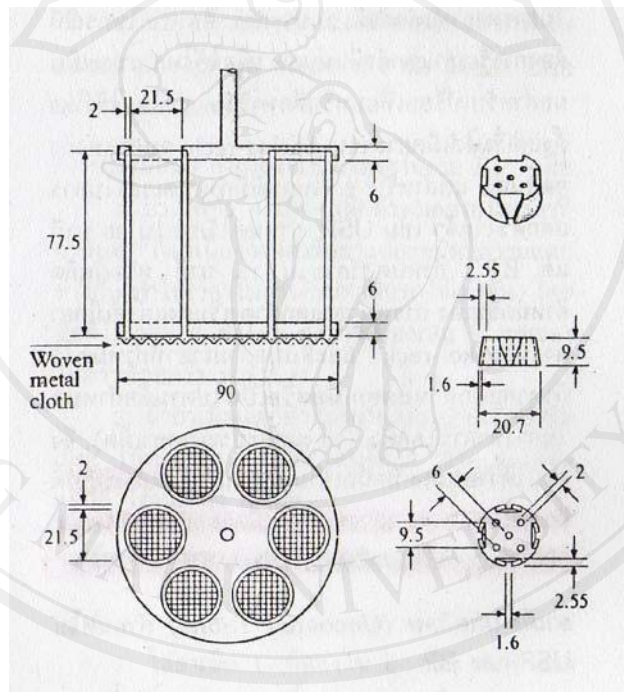

รูปที่ 2.11 : ส่วนประกอบและขนาดของเครื่องทดสอบการแตกตัวของเม็ด
ที่มา : ทัดทรง (2534)

4. อุปกรณ์ควบคุมอุณหภูมิ : ทำหน้าที่ปรับอุณหภูมิของสารละลายให้อยู่ในช่วงอุณหภูมิที่

กำหนด

2.3.6 ผลิตภัณฑ์นมผงอัดเม็ด

จากการค้นคว้ารายงานการวิจัยเกี่ยวกับการผลิตนมผงอัดเม็ด พบว่ามีการศึกษาเกี่ยวกับสารช่วยการเกาะตัวที่จะใช้ในกระบวนการอัดเม็ด ที่มักจะใช้เป็นส่วนประกอบในผลิตภัณฑ์ที่มีคุณสมบัติในการเกาะตัวทำให้ได้ผลิตภัณฑ์ที่มีความคงตัวป้องกันเม็ดที่อัดเกิดการอ่อนตัว สึกกร่อนแตกง่าย และเปื่อยยุ่ย สารช่วยการเกาะตัวที่ใช้คือ ผงแคลเซียมผสมกับนมผงในการศึกษาการใช้นมผงปริมาณสูงเป็นส่วนประกอบในการอัดเม็ดจะทำให้ลักษณะของเม็ดที่ได้มีความแข็งตัวแตกหักและยุ่ยง่าย การใช้สารช่วยยึดเกาะจะทำให้ลักษณะเม็ดมีความคงตัวดีขึ้น (Yoshimitsu and Takamitsu, 2003) นอกจากนี้ยังมีการศึกษาเกี่ยวกับลักษณะของเม็ดที่ผ่านการอัดเม็ดด้วยวิธีตอกอัดโดยตรง ซึ่งมีนมผงเป็นส่วนประกอบในอัตราส่วน 30-70% ผสมกับผงแคลเซียม (food grade) ในอัตราส่วน 1-20% และผง collagen ในอัตราส่วน 10-69% แต่มีการใช้สาร lubricant ร่วมด้วย ใช้สภาวะในการศึกษาที่ความชื้น 45% อุณหภูมิ 25 °C น้ำหนักต่อเม็ดเฉลี่ย 250 มิลลิกรัมต่อเม็ด ผสมมีความสามารถในการไหลที่ดี สามารถไหลลงในเครื่องได้ง่าย และสามารถกดอัดได้ดีไม่เหนียวขึ้นในระหว่างการผลิต ลักษณะโครงสร้างภายนอกที่เห็นจะมีผิวเงาเป็นมันและไม่มีวามสม่ำเสมอ (Masaaki *et al.*, 2002) นอกจากนี้ได้มีการพัฒนาการผลิตนมผงอัดเม็ด โดยนำนมผงซึ่งมีสารช่วยในการดูดซึมแคลเซียมไปอัดเม็ดจากนั้นจึงเคลือบด้วยน้ำตาล เพราะนมผงสดมีปัญหาเรื่อง กลิ่นและรสชาติ ที่ยากต่อการบริโภค และสารช่วยการดูดซึมแคลเซียมที่มีในนมผงสดจะทำงานได้น้อยกว่านมผงที่ผ่านการย่อยด้วยเอนไซม์ protease ซึ่งจะได้สารไอโซฟลาโวน ระดับน้ำตาลในนมผงลดลงและลดการแยกตัวของผงแคลเซียมที่ผสมได้ อัตราส่วนที่ใช้คือ maltose starch syrup 30-50% นมผง 10-30% แคลเซียม 10-30% และ ไอโซฟลาโวน 0.5-3.0% ซึ่งผลที่ได้จากทดลอง คือ ได้นมผงอัดเม็ดรสชาติดีขึ้น ช่วยให้บริโภคได้ง่ายขึ้น (Hideo, 2005) และมีการผสมนมผงจากการอบแห้งแบบแช่เยือกแข็งกับ starch powder ในอัตราส่วน 10-50% โดยน้ำหนัก และปริมาณนมผง 50-80% โดยน้ำหนัก อัดเม็ดด้วยวิธีการตอกอัดโดยตรง พบว่าสามารถทำการอัดเม็ดนมผงให้มีความแข็งสูงสุดได้โดยใช้อัตราส่วนของนมผง 75-80% ซึ่งได้นมผงอัดเม็ดที่มีความเข้มข้นสูง (Kazuhisa and Kazunori, 2007)

2.3.7 ผลิตภัณฑ์อัดเม็ดอื่นๆ

กระบวนการอัดเม็ดเป็นกรรมวิธีที่นิยมนำมาใช้ในการพัฒนาผลิตภัณฑ์อาหารชนิดต่างๆ ผลิตภัณฑ์อัดเม็ดที่ผลิตขึ้นมีหลายรูปแบบ มักอยู่ในรูปของผลิตภัณฑ์เสริมอาหารและรูปแบบของลูกอมรสหวานหรือขม ซึ่งมีทั้งชนิดอมละลายในปาก เคี้ยว หรือกลืน นอกจากนี้ยังมีผลิตภัณฑ์เครื่องดื่มสำเร็จรูปอัดเม็ดที่เป็นอีกทางเลือกหนึ่งในปัจจุบัน โดยผลิตภัณฑ์จะแตกตัวอย่างรวดเร็ว

เมื่อละลายน้ำ ได้แก่ เครื่องดื่มผสมแอลกอฮอล์อัดเม็ด เมล็ดกาแฟอัดเม็ด ใบชาอัดเม็ด เบียร์อัดเม็ด เป็นต้น (Alberto-Culver Co., 1970; Barani and Avansions, 1997; Falkenstein, 1997; Kenke and Walkowiak, 2000; Belz, 2001) ส่วนผลิตภัณฑ์เสริมอาหารจะใช้รับประทานนอกเหนือจากการรับประทานอาหารหลักตามปกติ และมีจุดมุ่งหมายสำหรับบุคคลทั่วไป มิใช่สำหรับผู้ป่วย เช่น ผลิตภัณฑ์อาหารเสริมสุขภาพชนิดอัดเม็ดจากเห็ดหลินจือ (พัชรินทร์, 2544) ผลิตภัณฑ์เส้นใยอาหารอัดเม็ดจากสาหร่ายซึ่งเป็นแหล่งไอโอดีน (Briones *et al.*, 1997) ผลิตภัณฑ์เส้นใยอาหารอัดเม็ดจากเปลือกส้ม เปลือกมะนาว และเปลือกสับปะรด (Larrauri *et al.*, 1995) นอกจากนี้ยังมีการพัฒนาอาหารเสริมสำหรับเด็ก ซึ่งมีเป้าหมายเพื่อให้เด็กหันมาบริโภคผลิตภัณฑ์อัดเม็ดที่มีประโยชน์แทนท็อफी เช่น การพัฒนาอาหารเสริมโปรตีนชนิดอัดเม็ดจากไข่แดงและนมผงเพื่อเป็นอาหารของเด็กวัยรุ่น (วุฒินันท์, 2541) การพัฒนาถั่วแดงหลวงอัดเม็ดสำหรับเด็กวัยเรียนและวัยรุ่น (นงสุดา, 2545) การพัฒนาผลิตภัณฑ์นมอัดเม็ดเสริมโปรตีนสำหรับนักเรียนในชนบท (มยุรฉัตร, 2550) และผลิตภัณฑ์อัดเม็ดที่มีส่วนผสมของลูกเดือยและถั่วลิสงบด (Jegade, 2000) และยังมีการพัฒนาผลิตภัณฑ์ต่างๆ ด้วยวิธีการอัดเม็ด เช่น ผลิตภัณฑ์น้ำผึ้งอัดเม็ด โดยมีส่วนผสมของน้ำผึ้ง นมผง คัดแปร นมผงขาดมันเนย (Verner, 1975) ผลิตภัณฑ์อัดเม็ดจากเครื่องเทศ (spicy vegetable) โดยมีส่วนผสมของกระเทียมเป็นส่วนใหญ่ (Zurabishvill and Machikhin, 1980) เป็นต้น

2.4 Sorption isotherm

Sorption isotherm เป็นกราฟแสดงความสัมพันธ์ระหว่างปริมาณน้ำในอาหารกับความชื้นสัมพัทธ์ของอากาศ หรือ a_w ซึ่งกระบวนการลดความชื้น (desorption) และการเพิ่มความชื้น (adsorption) เกิดขึ้นได้เมื่อมีการเปลี่ยนแปลงความชื้นสัมพัทธ์ของอากาศ และจะมีผลต่อค่า a_w ด้วย (นิธิยา, 2549) ความรู้และความเข้าใจเกี่ยวกับ moisture sorption isotherm ของอาหารมีความสำคัญสำหรับการนำไปใช้เพื่อวัตถุประสงค์ที่หลากหลาย เช่น การออกแบบและหาจุดที่เหมาะสมในกระบวนการทำแห้ง ใช้สำหรับวิเคราะห์ปัญหาการบรรจุเพื่อเลือกบรรจุภัณฑ์ที่เหมาะสม สำหรับสร้าง model ของการเปลี่ยนแปลงความชื้นเพื่อใช้ในกระบวนการอบแห้ง สำหรับคาดคะเนอายุการเก็บรักษา และ การศึกษาความคงตัวของอาหาร (Sinija and Mishra, 2008; Goula *et al.*, 2008; Iguedjal *et al.*, 2008) เป็นต้น ในการถนอมอาหารและความคงตัวของลักษณะของอาหาร (รสชาติและความกรอบ ฯลฯ) ในระหว่างการเก็บรักษาจะขึ้นอยู่กับกระบวนการควบคุมปริมาณความชื้นที่อยู่ในอาหาร กระบวนการถนอมอาหารถูกพัฒนาขึ้นเพื่อยืดอายุการเก็บรักษา โดยลดปริมาณน้ำเพื่อยับยั้งการเจริญของจุลินทรีย์และยับยั้งปฏิกิริยาทางเคมี โดยปริมาณความชื้นเป็นเกณฑ์ที่สำคัญใน

การตัดสินคุณภาพของอาหาร ดังนั้นการศึกษาลักษณะ sorption isotherm ของนมผงอัดเม็ดจึงมีความสำคัญและจะได้ข้อมูลที่เป็นประโยชน์ต่อการเก็บรักษาและคุณภาพของผลิตภัณฑ์

Sorption isotherm ของอาหาร โดยทั่วไปจะมีลักษณะเป็นรูปตัว S (sigmoidal shape) สามารถแบ่งเป็น 2 แบบคือ desorption และ adsorption isotherm กระบวนการ desorption คือกระบวนการลดความชื้น ในขณะที่กระบวนการ adsorption คือกระบวนการเพิ่มความชื้น ซึ่งกระบวนการทั้งสองจะเกิดขึ้นได้เมื่อมีการเปลี่ยนแปลงความชื้นสัมพัทธ์ของอากาศและจะมีผลต่อค่า a_w ด้วย การศึกษา desorption isotherm ทำโดยให้ความชื้นแก่ตัวอย่างอาหารที่ระดับปริมาณน้ำอิสระสูงๆ และหลังจากนั้นกำจัดความชื้นในภาชนะปิดที่มีสารละลายเกลืออิ่มตัวอยู่ ส่วน adsorption isotherm จะต้องทำให้ตัวอย่างอาหารแห้งก่อน หลังจากนั้นนำไปปรับความชื้นในภาชนะปิดที่มีสารละลายเกลืออิ่มตัวที่เหมาะสม (Bell and Labuza, 2000) สามารถสังเกตได้ว่ามีความแตกต่างระหว่าง adsorption และ desorption isotherms นั่นคือ ณ ที่ความชื้นหนึ่งๆ ของอาหาร ค่า a_w ของ desorption จะต่ำกว่า adsorption หรือ ณ ที่ค่า a_w หนึ่งๆ ปริมาณความชื้นของ desorption จะมากกว่า adsorption เสมอ โดยปกติแล้วกระบวนการทั้งสองจะไม่สามารถย้อนกลับได้ (irreversible process) จึงทำให้เกิดปรากฏการณ์ ฮิสเตอร์ริซิส (hysteresis) ดังรูป 2.12

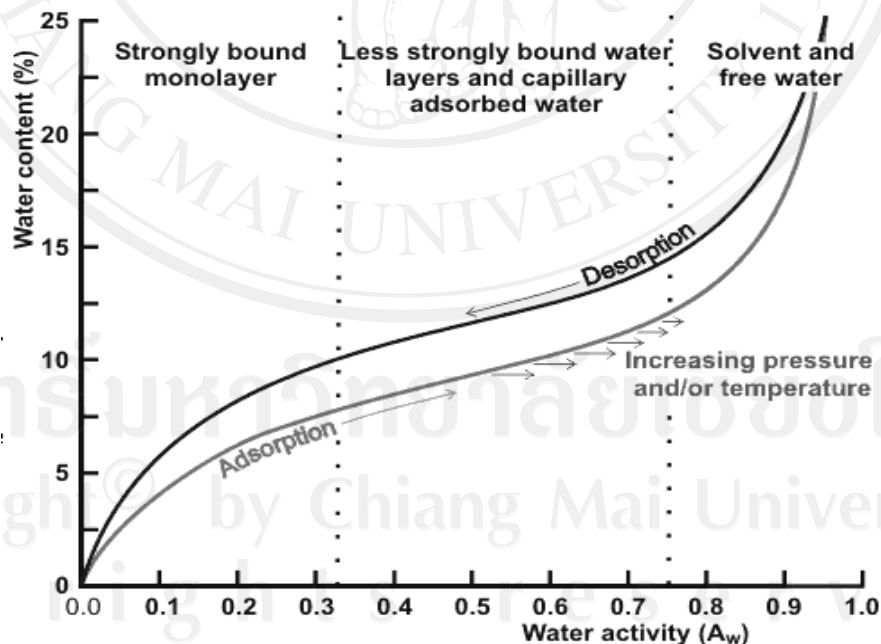

รูปที่ 2.12 ตัวอย่าง sorption isotherm ของอาหาร

ที่มา : Chaplin (2010)

จากรูปที่ 2.12 สามารถแบ่ง sorption isotherm ออกได้เป็น 3 ช่วงซึ่งจะแตกต่างกันตาม ปริมาณความชื้นที่มีอยู่ในอาหาร หรือค่า a_w

ช่วงที่ 1 เส้นกราฟจะค่อนข้างชัน จะสอดคล้องกับ monomolecular layer ของน้ำ ซึ่งเป็นน้ำ ที่เกาะอยู่กับสารประกอบในอาหารอย่างเหนียวแน่น และมีค่า a_w อยู่ในช่วง 0-0.25 หรือ 0.3

ช่วงที่ 2 เส้นกราฟค่อนข้างราบ สอดคล้องกับ capillary water ที่มีอยู่ในอาหารซึ่งเป็นน้ำที่ กำจัดออกได้แต่ค่อนข้างยาก ถ้าปริมาณน้ำส่วนนี้ลดลงจะทำให้ค่า a_w ลดลงและยับยั้งการเจริญของ จุลินทรีย์และปฏิกิริยาทางเคมีส่วนใหญ่ที่เกิดขึ้นในอาหาร ได้ด้วย ปริมาณความชื้นจะลดลงเหลือ ประมาณ 3-7% ขึ้นอยู่กับชนิดของอาหารและอุณหภูมิ โดยมีค่า a_w อยู่ในช่วง 0.3-0.8

ช่วงที่ 3 เป็นน้ำอิสระที่มีอยู่ในเนื้อเยื่ออาหารทั้งจากพืชและสัตว์ สามารถกำจัดออกได้ โดยง่าย น้ำเหล่านี้จะทำหน้าที่เป็นตัวทำละลาย ถูกใช้สำหรับการเจริญของจุลินทรีย์และการ เกิดปฏิกิริยาทางเคมี อาหารจะมีน้ำประมาณ 12-25% และมีค่า a_w มากกว่า 0.8-1.0 (นิธิยา, 2549)

กราฟ desorption isotherm เป็นการวิเคราะห์ระดับความแห้งของอาหารที่ค่อยๆเพิ่มขึ้น หรือ ความชื้นของอาหารที่ค่อยๆ ลดต่ำลง จนถึงจุดสมดุลกับสถานะแวดล้อม หรือความชื้นของ อากาศขณะนั้น ดังนั้นจึงใช้ desorption isotherm สำหรับกระบวนการทำแห้ง กราฟ adsorption หรือ resorption isotherm เป็นการวิเคราะห์ความชื้นของอาหารที่ค่อยๆเพิ่มขึ้น เนื่องจากอาหารนั้นมีความสามารถในการดูดความชื้นจากอากาศได้ หากความชื้นสัมพัทธ์ของอากาศเพิ่มขึ้นเพียง เล็กน้อย อาหารมีความสามารถในการดูดความชื้นได้มาก เส้นกราฟ adsorption isotherm จะมีความชันมาก อาหารประเภทนี้เรียกว่า hygroscopic product และถ้าอาหารไม่มีความไวต่อความชื้น สัมพัทธ์ของอากาศที่เพิ่มขึ้น เส้นกราฟจะมีความชันน้อย อาหารประเภทนี้เรียกว่า nonhygroscopic product ดังรูปที่ 2.13

อาหารหลายชนิดมีรูปกราฟของ adsorption ต่างจากรูปที่ 2.13 คือเส้นกราฟจะค่อยๆ เพิ่มขึ้นอย่างช้าๆ ในช่วงแรก เมื่อค่า a_w เพิ่มขึ้นเป็นพวก low hygroscopicity และเส้นกราฟจะชัน ขึ้นอย่างรวดเร็วในช่วงปลายเป็นพวก high hygroscopicity ดังแสดงในรูปที่ 2.14 ซึ่งรูปกราฟของ adsorption isotherm เช่นนี้เป็นสมบัติของอาหารที่มีปริมาณน้ำตาลหรือเกลือสูงเนื่องจากมี capillary adsorption ต่ำ ดังนั้นอาหารใดที่มีสมบัติเป็น hygroscopicity เมื่อมีความชื้นสัมพัทธ์ของอากาศ เพิ่มขึ้นเพียงเล็กน้อย จะทำให้ปริมาณความชื้นในอาหารเพิ่มขึ้นอย่างรวดเร็ว (นิธิยา, 2549)

รูปร่างของ isotherm ที่แตกต่างกันขึ้นอยู่กับธรรมชาติของผงอาหารว่าเป็นผลึกที่มีรูปแบบ ที่แน่นอน หรือมีรูปแบบไม่แน่นอน ซึ่งผงอาหารส่วนมากมีโครงสร้างที่ซับซ้อน ได้แก่ตัวถูกละลายที่มีผลึกรูปแบบที่แน่นอน เช่น น้ำตาล ซึ่งแสดงการเปลี่ยนเป็นผลึก ในระหว่างการดูดซับ ของน้ำ โดยน้ำตาลในรูปแบบที่แน่นอน มีหลายปัจจัยที่กระทบต่อการดูดซับของไอน้ำ และส่งผล

ต่อความคงตัวของ การเก็บรักษา การมีฟิล์มบางของสารละลายอิมิตัวที่ผิวของผลึก การกระจายขนาดของอนุภาคเล็กๆ และน้ำในผลึก คือ ปัจจัยบางประการ ซึ่งทำให้ความชื้นสัมพัทธ์สมดุลของน้ำตาลไม่มีความเป็นระเบียบ และมีแนวโน้มเกิดการเกาะตัวกันของผง (Mathlouthi and Roge, 2003) อาหารแต่ละชนิดจะมี sorption isotherms แตกต่างกันไปขึ้นอยู่กับโครงสร้างทางกายภาพ องค์ประกอบทางเคมี และปริมาณของน้ำที่ขี้อยู่ภายในอาหาร (วิไล, 2546)

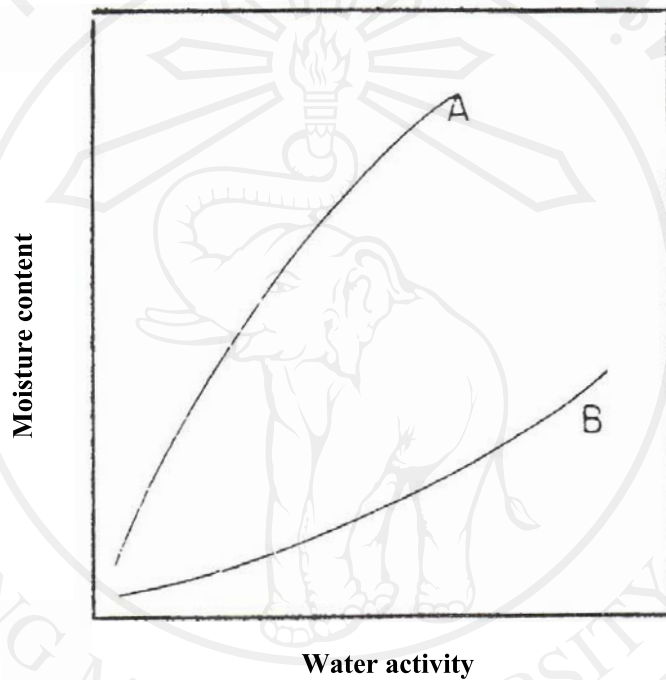

รูปที่ 2.13 ลักษณะ adsorption isotherm

สารประเภท hygroscopic product (A) และ nonhygroscopic product (B)

ที่มา: นิธิยา (2549)

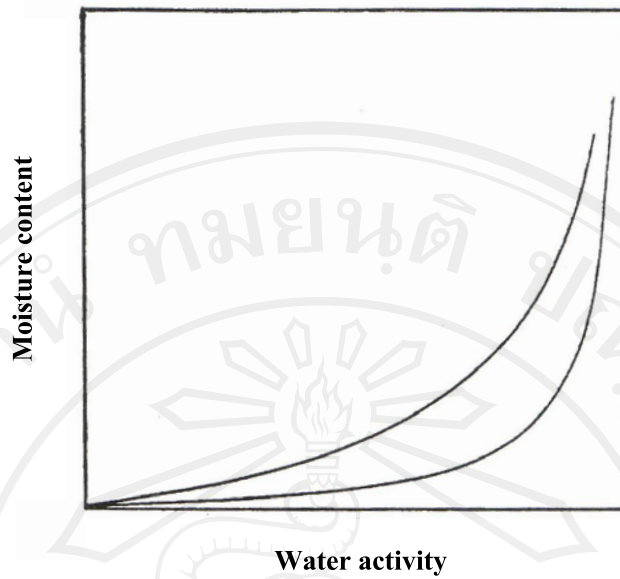

รูปที่ 2.14 ตัวอย่าง sorption isotherm ของอาหารที่มีปริมาณน้ำตาลหรือเกลือสูงและมี capillary adsorption ต่ำ
ที่มา: นิธิยา (2549)

ตารางที่ 2.16 ค่า a_w ของสารละลายเกลือที่แตกต่างกันที่อุณหภูมิ 25°C

สารละลายเกลืออิ่มตัว	a_w
LiCl	0.11-0.15
CH ₃ COOK	0.20-0.23
MgCl ₂ ·6 H ₂ O	0.33
K ₂ CO ₃	0.44
Mg(NO ₃) ₂ ·6 H ₂ O	0.52-0.55
NaCl	0.75
CdCl ₂	0.82
K ₂ CrO ₄	0.88
KNO ₃	0.93-0.94
K ₂ SO ₄	0.97

ที่มา: Barbosa-Cánovas and Vega-Mercado (1996)

การศึกษา sorption isotherm นั้นกระทำในระบบปิดซึ่งมีการควบคุมสภาวะบรรยากาศให้มีความชื้นสัมพัทธ์ในระบบคงที่ ซึ่งสภาวะความชื้นสัมพัทธ์จะถูกสร้างโดยการใช้สารละลายเกลืออิ่มตัวต่างๆ ดังตารางที่ 2.16 ตัวอย่างอาหารที่ทราบน้ำหนักเริ่มต้นจะถูกเก็บไว้ในระบบนี้ ความชื้นของอาหารปรับตัวจนกว่าจะสมดุลกับความชื้นสัมพัทธ์ของบรรยากาศที่เก็บรักษา โดยอาหารจะไม่มีน้ำหนักเพิ่มขึ้นหรือลดลงภายใต้การเก็บรักษาในสภาวะดังกล่าว (Ramaswamy and Marcotte, 2006)

โดย sorption isotherm จะใช้ทำนายการเปลี่ยนแปลงความชื้นและการกำหนดสภาวะการอบแห้ง คัดเลือกบรรจุภัณฑ์ ทำนายอายุระหว่างการเก็บรักษาอาหารแห้งทำให้ผลิตภัณฑ์มีโครงสร้างเนื้อสัมผัสที่ดี เพื่อลดการเปลี่ยนแปลงจากปฏิกิริยาเคมีและให้ปลอดภัยจากการเจริญของจุลินทรีย์ อาหารที่ถูกลดปริมาณความชื้นจะถูกทำให้กลายเป็นสถานะเป็นกลาส (glass) การเปลี่ยนสภาพจากกลาส (glassy state) เป็นของเหลวขั้นหนึ่งจะเกิดขึ้นที่อุณหภูมิกลาสทรานซิชัน (T_g) ซึ่งค่า T_g นี้จะเป็นค่าเฉพาะตัวสำหรับอาหารแต่ละชนิด โดย T_g จะเป็นตัวบ่งชี้ที่ทำให้เข้าใจถึงการเปลี่ยนแปลงทางเคมีกายภาพของอาหารระหว่างการแปรรูปและคุณภาพของอาหารที่เปลี่ยนแปลงไประหว่างการเก็บรักษา เมื่ออุณหภูมิเพิ่มขึ้นเหนือ T_g จะมีการเปลี่ยนแปลง หลายอย่างเช่น ปริมาตร (free volume) เพิ่มขึ้น ความหนืดลดลง ความร้อนจำเพาะเพิ่มขึ้น การขยายตัวของความร้อนเพิ่มขึ้น (thermal expansion) การเปลี่ยนแปลงที่สำคัญเหล่านี้มีผลต่อพฤติกรรมของอาหารซึ่งเกี่ยวข้องกับ การเคลื่อนที่ของโมเลกุลอาหารที่เพิ่มขึ้นและการลดลงของความหนืด ซึ่งปัจจัยเหล่านี้ขึ้นกับเวลารวมถึงความหนืดซึ่งเกี่ยวข้องกับการเปลี่ยนแปลงของโครงสร้างเช่น เกิดความเหนียว การยุบตัว (collapse) และการตกผลึก ระหว่างกระบวนการผลิตอาหารและการเก็บรักษา ค่า a_w และอุณหภูมิกลาสทรานซิชันมักจะใช้เพื่อพิจารณาถึง ความเสถียรในระหว่างการเก็บรักษาอาหาร ผลิตภัณฑ์อาหารจะเสถียรมากที่สุดเมื่อปริมาณความชื้นอยู่ในระดับ ความชื้นโมโนเลเยอร์ (monolayer moisture) ซึ่งมีค่า a_w ประมาณ 0.1-0.3 หรือต่ำกว่าอุณหภูมิกลาสทรานซิชัน (Goula *et al.*, 2008) กลาสทรานซิชันเป็นเครื่องมือที่ใช้ทำความเข้าใจการเคลื่อนที่ของน้ำในอาหารและการควบคุมอายุการเก็บรักษาของผลิตภัณฑ์ โดย T_g ให้ข้อมูลที่ดีกว่าค่า a_w โดยมีการพิสูจน์ว่า ข้อมูลของค่า a_w ไม่เพียงพอสำหรับการประเมินอายุการเก็บรักษาของผลิตภัณฑ์ อาหาร ที่อุณหภูมิต่ำกว่า T_g อาหารจะมีความเสถียร และไม่มีการเปลี่ยนแปลงทางด้านกายภาพ เคมีและชีววิทยา อย่างไรก็ตาม T_g ไม่สามารถทำนายความเสถียรของจุลินทรีย์ของอาหารได้อย่างถูกต้องยังคงต้องการการค้นคว้าที่มากขึ้นในการทำความเข้าใจว่าน้ำและการเคลื่อนที่ของตัวถูกละลายมีอิทธิพลต่อการควบคุมการเจริญและกิจกรรมของจุลินทรีย์ในอาหาร อย่างไรก็ตามค่า a_w และอุณหภูมิกลาสทรานซิชัน ได้รับการยอมรับว่าเป็นข้อมูลที่แสดงปริมาณน้ำในอาหารที่ระเหยออกไปจากอาหารได้อย่าง

แม่นยำ (Ahmed *et al.*, 2005) นอกจากนี้ sorption isotherm ยังมีผลต่อการเกิดปฏิกิริยาทางเคมีของอาหารเช่น การเกิดสีน้ำตาลเนื่องมาจากปฏิกิริยาที่ไม่ใช่เอนไซม์ การเกิดออกซิเดชันของไขมัน การเสื่อมสลายของวิตามิน กิจกรรมของเอนไซม์ การเสถียรภาพของโปรตีน การเจลาติไนเซชัน (gelatinization) ของแป้ง และการเกิดรีโทรกราเดชัน (retrogradation) ของแป้ง ซึ่งมักนิยมใช้ในการพิจารณาความเสถียรของอาหารผง โดยพบว่าปฏิกิริยาทางเคมีส่วนใหญ่จะเกิดขึ้นเมื่อ a_w มากกว่า 0.3 โดยน้ำจะมีอิทธิพลต่อการเกิดปฏิกิริยาเคมีดังต่อไปนี้

1. เป็นสารที่เข้าร่วมทำปฏิกิริยา (reactant) เช่น การไฮโดรไลซิส (hydrolysis) ของซูโครส
2. น้ำทำให้เกิดการเปลี่ยนแปลงการเคลื่อนไหวของสารที่เข้าร่วมทำปฏิกิริยา โดยส่งผลต่อความหนืดของอาหาร
3. น้ำทำให้เกิดพันธะไฮโดรเจนหรืออาจเกิดสารประกอบเชิงซ้อนกับสารตัวอื่นๆ เช่น ส่งผลให้เกิดการออกซิเดชันของไขมัน โดยการเข้าล้อมรอบโลหะที่เป็นตัวเร่งปฏิกิริยา หรือเกิดพันธะไฮโดรเจนของ ไฮโดรเปอร์ออกไซด์ (hydroperoxides) กับน้ำ
4. อาจก่อให้เกิดการรวมตัวของโปรตีน และการเปลี่ยนแปลงสภาพของน้ำตาลและแป้ง จาก amorphous ไปเป็น crystalline (Rahman, 1995)

การเกาะตัวกันของอาหารเกิดจากการเปลี่ยนแปลงสภาพจากกลาส (amorphous glass) ไปเป็นของเหลวหนืด (amorphous rubber) ปริมาณความชื้นหรือ a_w มีผลต่อการเกาะติดกันของอนุภาค โดยทั่วไปอาหารที่มีน้ำตาลปริมาณสูง อัตราการเปลี่ยนแปลง วัฏภาคระหว่างการเก็บรักษา จะเห็นได้ชัดเจนที่อุณหภูมิห้อง ถ้าผลิตภัณฑ์ได้รับความชื้นโดยมี a_w มากกว่า 0.4 การเชื่อมโยงระหว่างอนุภาคจะเกิดขึ้นเป็นผลทำให้เกิดการเกาะตัวกันของอนุภาค ดังนั้นเพื่อป้องกันปัญหาการเกาะตัวกันจึงต้องมีการศึกษา sorption isotherm ของส่วนผสมอาหาร (Bell and Labuza, 2000)

อาหารบางชนิดมีแนวโน้มที่จะมีลักษณะเหนียวและเกาะตัวกัน ซึ่งน้ำเป็นปัจจัยหนึ่งที่มีผลต่อปัญหาดังกล่าว ดังนั้น sorption isotherm เป็นเครื่องมือที่ใช้ประโยชน์สำหรับการทำความเข้าใจในเรื่องของความคงตัวของอาหาร และสามารถใช้ในการทำนายความชื้นสูงสุดในอาหารที่ควรควบคุมในระหว่างกระบวนการทำแห้งและการเก็บรักษาของอาหาร (Stencl, 2004) ดังนั้นจึงจำเป็นต้องศึกษา sorption isotherm ของผลิตภัณฑ์นม ผึ่งอัดเม็ดเพื่อใช้ทำนายการเปลี่ยนแปลงความชื้นที่เก็บรักษาที่สภาวะความชื้นสัมพัทธ์ต่างๆ ที่ระดับอุณหภูมิห้องเพื่อศึกษาถึงความคงตัวของผลิตภัณฑ์นมผึ่งอัดเม็ด