

ภาคผนวก ก

ประเภทข้อมูลตามข้อกำหนดของ MySQL

ข้อมูลใน MySQL สามารถแยกประเภทตามขนาดพื้นที่ที่ใช้ในการจัดเก็บและลักษณะของค่าที่เก็บ โดยจำแนกได้เป็น 3 หมวดคือ หมวดข้อมูลที่เป็นตัวเลข หมวดข้อมูลที่เป็นวัน-เวลา และหมวดข้อมูลที่เป็นตัวอักษร

ข้อมูลที่เป็นตัวเลข

ประเภท	ขนาดที่เก็บ	ค่าที่เก็บ
TINYINT	1 ไบต์	เป็นค่าจำนวนเต็มขนาดเล็กมาก ถ้าเป็นค่าบวกอย่างเดียว (unsigned) จะมีค่าตั้งแต่ 0 ถึง 255 แต่ถ้าเป็นค่าบวกและลบ (signed) จะมีค่าตั้งแต่ -128 ถึง 127
SMALLINT	2 ไบต์	เป็นค่าจำนวนเต็มขนาดเล็ก ถ้าเป็นค่าบวกอย่างเดียว (unsigned) จะมีค่าตั้งแต่ 0 ถึง 65535 แต่ถ้าเป็นค่าบวกและลบ (signed) จะมีค่าตั้งแต่ -32768 ถึง 32767
MEDIUMINT	3 ไบต์	เป็นค่าจำนวนเต็มขนาดกลาง ถ้าเป็นค่าบวกอย่างเดียว (unsigned) จะมีค่าตั้งแต่ 0 ถึง 16777215 แต่ถ้าเป็นค่าบวกและลบ (signed) จะมีค่าตั้งแต่ -8388608 ถึง 8388607
INT หรือ INTEGER	4 ไบต์	เป็นค่าจำนวนเต็มขนาดปกติ ถ้าเป็นค่าบวกอย่างเดียว (unsigned) จะมีค่าตั้งแต่ 0 ถึง 4294967295 แต่ถ้าเป็นค่าบวกและลบ (signed) จะมีค่าตั้งแต่ -2147483648 ถึง 2147493647
BIGINT หรือ INTEGER	8 ไบต์	เป็นค่าจำนวนเต็มขนาดใหญ่ ถ้าเป็นค่าบวกอย่างเดียว (unsigned) จะมีค่าตั้งแต่ 0 ถึง 18446744073709551615 แต่ถ้าเป็นค่าบวกและลบ (signed) จะมีค่าตั้งแต่ -9223372036854775808 ถึง 9223372036854775807

ประเภท	ขนาดที่เก็บ	ค่าที่เก็บ
FLOAT(X)	4 ไบต์ (ถ้า X มีค่าไม่เกิน 24) หรือ 8 ไบต์ (ถ้า X มีค่าตั้งแต่ 25 ถึง 53) ปกติแล้วจะมีค่า X เป็น 2	เป็นค่าจำนวนจริง
FLOAT	4 ไบต์	เก็บค่าจำนวนจริงขนาดเล็กตั้งแต่ $-3.402823466E+38$ ถึง $-1.175494351E-38$ , 0 และ $1.175494351E-38$ ถึง $3.402823466E+38$
DOUBLE หรือ REAL	8 ไบต์	เก็บค่าจำนวนจริงขนาดปกติ ตั้งแต่ $-1.7976931348623157E+308$ ถึง $-2.2250738585072014E-308$ , 0 และ $2.2250738585072014E-308$ ถึง $1.7976931348623157E+308$
DECIMAL (M,D) หรือ	M+2 ไบต์ ถ้า D มากกว่า 0	เก็บเลขทศนิยม เช่น 12345.67
NUMERIC (M,D)	หรือ M+1 ไบต์ ถ้า D=0	

## ข้อมูลที่เป็นตัววัน-เวลา

ประเภท	ขนาดที่เก็บ	ค่าที่เก็บ
DATE	4 ไบต์	เก็บค่าจำนวนจริงขนาดเล็กตั้งแต่ $-3.402823466E+38$ ถึง $-1.175494351E-38$ , 0 และ $1.175494351E-38$ ถึง $3.402823466E+38$
DATETIME	8 ไบต์	เก็บวันที่และเวลาในรูปแบบ ค.ศ.-เดือน-วัน ชั่วโมง:นาที:วินาที (YYYY-MM-DD HH:MM:SS) โดยมีค่าตั้งแต่ 1000-01-01 00:00:00 ถึง 999-12-31 23:59:59
TIMESTAMP [(M)]	4 ไบต์	เก็บวันที่และเวลา โดยมีค่าตั้งแต่ 1970-01-01 00:00:00 ถึง ปี ค.ศ. 2037 ส่วนรูปแบบที่เก็บจะขึ้นอยู่กับค่า M ดังนี้ ถ้าไม่กำหนดค่า M หรือ M=14 -> YYYYMMDDHHMMSS ถ้า M=12 -> YYMMDDHHMMSS ถ้า M=10 -> YYMMDDHHMM ถ้า M=8 -> YYYYMMDD ถ้า M=6 -> YYMMDD ถ้า M=4 -> YYMM ถ้า M=2 -> YY
TIME	3 ไบต์	เก็บวันที่และเวลาในรูปแบบ ค.ศ.-เดือน-วัน ชั่วโมง:นาที:วินาที (YYYY-MM-DD HH:MM:SS) โดยมีค่าตั้งแต่ 1000-01-01 00:00:00 ถึง 9999-12-31 23:59:59
YEAR [(2 หรือ 4)]	1 ไบต์	ถ้าระบุค่าเป็น 2 จะเก็บค่า 70-69 หมายถึงปี ค.ศ.1970-2069 ถ้าระบุเป็น 4 จะเก็บค่าปี ค.ศ.1901 ถึง 2155

## ข้อมูลที่เป็นตัวอักษร

ประเภท	ขนาดที่เก็บ	ค่าที่เก็บ
CHAR(M)	ตามขนาดค่า M แต่ไม่เกิน 255 ไบต์	ตัวอักษรตามรหัส ascii
VARCHAR(M)	ตามขนาดข้อมูลจริง แต่ไม่เกิน 255 ไบต์	ตัวอักษรตามรหัส ascii
TINYBLOB หรือ TINYTEXT	เก็บตามขนาดข้อมูลจริง +1 ไบต์ แต่ไม่เกิน 255 ไบต์	ตัวอักษรตามรหัส ascii
BLOB หรือ TEXT	เก็บตามขนาดข้อมูลจริง +2 ไบต์ แต่ไม่เกิน 65,535 ไบต์	ตัวอักษรตามรหัส ascii
MEDIUMBLOB หรือ MEDIUMTEXT	เก็บตามขนาดข้อมูลจริง +3 ไบต์ แต่ไม่เกิน 16,777,215 ไบต์	ตัวอักษรตามรหัส ascii
LOBLOB หรือ LONGTEXT	เก็บตามขนาดข้อมูลจริง +4 ไบต์ แต่ไม่เกิน 4,294,967,295 ไบต์	ตัวอักษรตามรหัส ascii
ENUM('value1', 'value2', ...)	1 ไบต์ หรือ 2 ไบต์ แล้วแต่จำนวนค่า value ที่กำหนด ซึ่งกำหนดได้ถึง 65,535 ค่า	ค่าที่กำหนดเอาไว้
SET('value1', 'value2', ...)	1, 2, 3, 4 หรือ 8 ไบต์ แล้วแต่จำนวนสมาชิกในเซตของ SET (สูงสุดไม่เกิน 64)	ค่าที่กำหนดเอาไว้

## ภาคผนวก ข

### การออกแบบโครงสร้างเว็บและการเชื่อมโยง

การออกแบบโครงสร้างเชื่อมโยงภายในเว็บไซต์ จะเริ่มจากหน้าแรกหรือหน้าโฮมเพจ (Home - Page) คือ ไฟล์ index.php จากหน้านี้จะสามารถเข้าสู่การทำงานอื่น ๆ ได้ ดังรูป

E-COOP  
Home Page

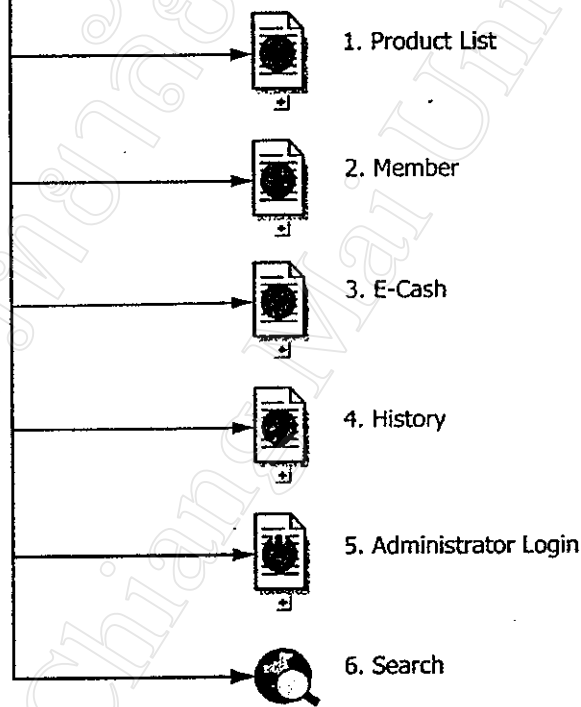

จากรูป สามารถอธิบายการเชื่อมโยงได้ดังนี้

1. Product List: เข้าสู่การแสดงรายการและรายละเอียดของสินค้า เพื่อให้สมาชิกทำการเลือกสินค้าในการสั่งซื้อ

2. Member: เข้าสู่ส่วนของสมาชิก เพื่อทำการเข้าระบบ หรือลงทะเบียนใหม่ เป็นต้น
3. E-Cash: เข้าสู่ส่วนของระบบเงินสดอิเล็กทรอนิกส์ เพื่อทำการลงทะเบียนเงินสดอิเล็กทรอนิกส์ใหม่ หรือตรวจสอบสถานะของเงินสดอิเล็กทรอนิกส์ เป็นต้น
4. History: เข้าสู่การแสดงประวัติความเป็นมาของร้านสหกรณ์ลำปางจำกัด และข้อมูลเกี่ยวกับระบบ
5. Administrator Login: เข้าสู่ส่วนการเข้าระบบของผู้ดูแลระบบ
6. Search: เข้าสู่การแสดงผลการค้นหาสินค้าตามเงื่อนไขที่ใช้ในการค้นหา

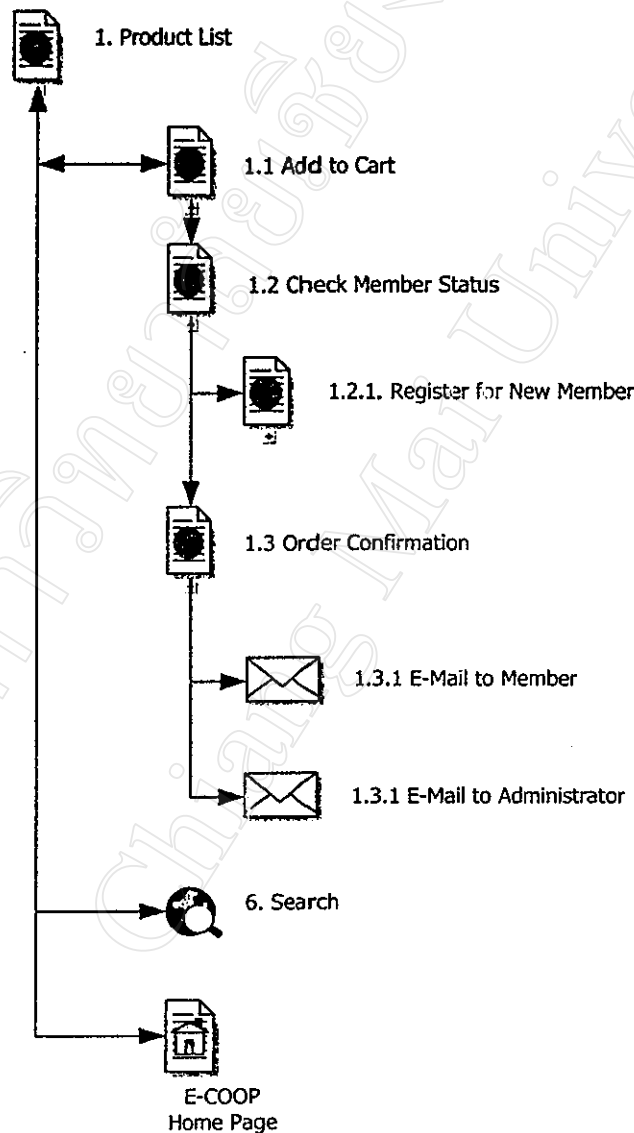

จากรูป เป็นการแสดงการเชื่อมโยงในหน้าการแสดงรายชื่อและรายละเอียดสินค้า ซึ่งจะนำไปสู่การเลือกสินค้าลงระบบตะกร้า ( Cart System ) ซึ่งสามารถอธิบายได้ดังนี้

1.1 Add to Cart: เข้าสู่ระบบตะกร้าสินค้า โดยลูกค้าทำการเลือกสินค้าที่ต้องการสั่งซื้อ สินค้านั้นจะถูกใส่เข้าไปในระบบตะกร้าสินค้า จากนั้นจะสามารถกลับไปเลือกสินค้าชิ้นใหม่ได้

1.2 Check Member Status: จากระบบตะกร้าสินค้า จะเข้าสู่การตรวจสอบสถานะของสมาชิกและลูกค้า

1.2.1 Register for New Member: หากยังไม่ได้ทำการลงทะเบียน จะเข้าสู่ส่วนของการลงทะเบียนสมาชิกใหม่

1.3 Order Confirmation: เข้าสู่การยืนยันการสั่งซื้อสินค้า

1.3.1 E-Mail to Member: ระบบจะทำการส่ง E-Mail รายละเอียดการสั่งซื้อไปยังผู้ทำการสั่งซื้อ โดยอัตโนมัติ

1.3.2 E-Mail to Administrator: ระบบจะทำการส่ง E-Mail รายละเอียดการสั่งซื้อไปยังผู้ดูแลระบบโดยอัตโนมัติ

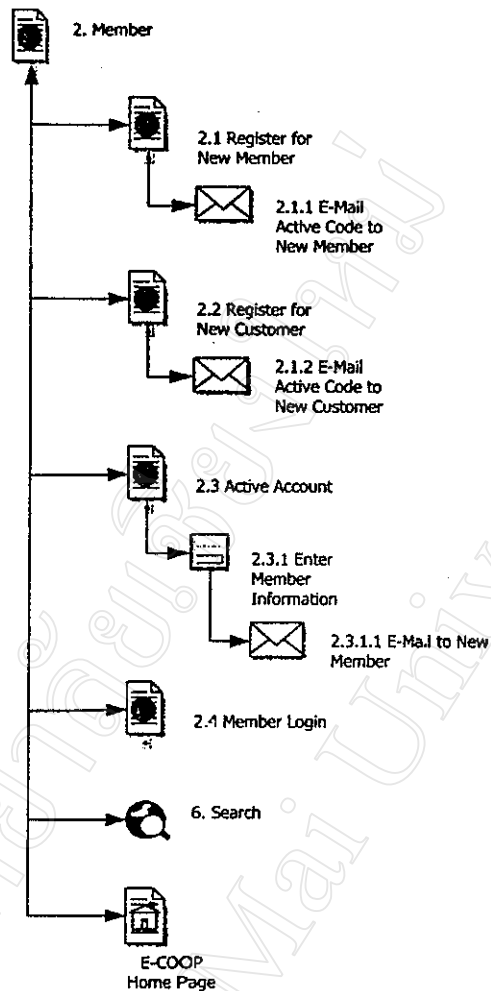

จากรูป เป็นการแสดงการเชื่อมโยงในส่วนของสมาชิกและลูกค้า สามารถอธิบายการเชื่อมโยงได้ ดังนี้

2.1 Register for New Member: เข้าสู่ในส่วนของสมาชิกใหม่ที่ต้องการสั่งซื้อสินค้าแบบออนไลน์กรอก E-mail Address เพื่อขอรับ Active Code เพื่อนำไปสู่การกรอกรายละเอียดสมาชิกต่อไป

2.1.1 E-mail Active Code to New Member: ระบบจะทำการส่ง E-mail รหัสที่ใช้ในการกรอกรายละเอียดสมาชิกให้กับสมาชิกโดยอัตโนมัติ

2.2 Register for New Customer: เข้าสู่ในส่วนของลูกค้าใหม่ที่ต้องการสั่งซื้อสินค้าแบบออนไลน์กรอก E-mail Address เพื่อขอรับ Active Code เพื่อนำไปสู่การกรอกรายละเอียดลูกค้าต่อไป

2.2.1 E-mail Active Code to New Customer: ระบบจะทำการส่ง E-mail รหัสที่ใช้ในการกรอกรายละเอียดลูกค้าให้กับลูกค้าโดยอัตโนมัติ



### 2.3 Active Account: เข้าสู่ส่วนของการใส่รหัสสำหรับกรอกรายละเอียดของสมาชิก

#### 2.3.1 Enter Member Information: เข้าสู่หน้าจอที่สมาชิกทำการกรอกรายละเอียดส่วนตัว

ให้กับระบบ

##### 2.3.1.1 E-mail to New Member: ระบบจะทำการส่ง E-mail รายละเอียดต่าง ๆ

ที่เกี่ยวกับการลงทะเบียนไปให้กับสมาชิกโดยอัตโนมัติ

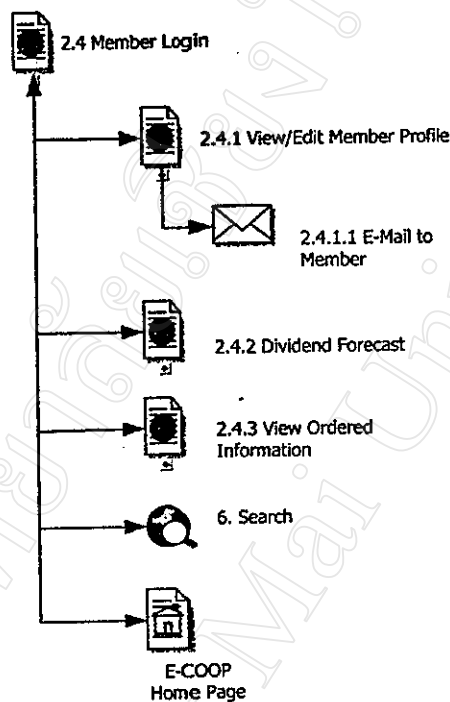

#### 2.4 Member Login: เข้าสู่หน้าจอการเข้าระบบของสมาชิก

จากรูป เป็นการแสดงการเชื่อมโยงในส่วนของสมาชิก สามารถอธิบายการเชื่อมโยงได้ดังนี้

2.4.1 View/Edit Member Profile: เข้าสู่หน้าจอที่สมาชิกและลูกค้าสามารถทำการตรวจสอบและแก้ไขข้อมูลส่วนตัว เช่น ชื่อ นามสกุล ที่อยู่ หมายเลขโทรศัพท์ที่ใช้ในการติดต่อ เป็นต้น

2.4.1.1 E-mail to Member: เมื่อสมาชิกหรือลูกค้าทำการเปลี่ยนแปลงข้อมูลส่วนตัว ระบบจะทำการแจ้งรายละเอียดที่ทำการเปลี่ยนแปลงไปยังสมาชิกหรือลูกค้ารายนั้น ๆ ผ่านระบบ E-mail อัตโนมัติ เพื่อเป็นการยืนยันการเปลี่ยนแปลงข้อมูล

2.4.2 Dividend Forecast: เข้าสู่หน้าจอ ในการที่สมาชิกสามารถทำการสั่งให้ระบบทำการคำนวณเงินปันผลสิ้นปีในแบบประมาณการ ซึ่งในส่วนนี้ จะให้เฉพาะสมาชิกเท่านั้น

2.4.3 View Ordered Information: เข้าสู่หน้าจอสำหรับให้สมาชิกและลูกค้าทำการตรวจสอบรายละเอียดการสั่งซื้อในเฉพาะรายการของตนเอง เช่น ตรวจสอบรายการสินค้าที่สั่งซื้อ สถานะของรายการสั่งซื้อ สถานะของการจัดส่งสินค้า เป็นต้น

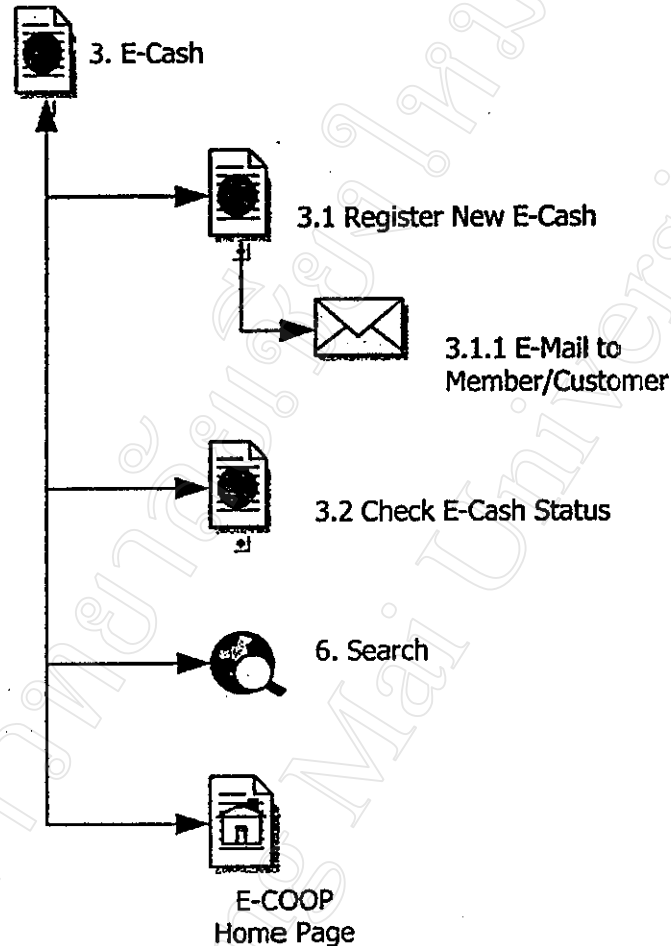

จากรูปที่ เป็นการเชื่อมโยงในส่วนของระบบเงินสดอิเล็กทรอนิกส์ ซึ่งจะเป็นส่วนที่สมาชิกหรือลูกค้าเข้ามาทำการจัดการเงินสดอิเล็กทรอนิกส์ด้วยตนเอง สามารถอธิบายการเชื่อมโยงได้ดังนี้

3.1 Register New E-Cash: เข้าสู่หน้าจอการลงทะเบียนเพื่อเปิดใช้งานเงินสดอิเล็กทรอนิกส์ใหม่

3.1.1 E-mail to Member: เมื่อทำการลงทะเบียนแล้ว ระบบจะทำการส่งรายละเอียดการลงทะเบียนเปิดใช้เงินสดอิเล็กทรอนิกส์ให้กับสมาชิกหรือลูกค้าผู้ลงทะเบียน ผ่านระบบ E-mail อัตโนมัติ เพื่อเป็นการยืนยันการลงทะเบียน

### 3.2 Check E-Cash Status: เข้าสู่หน้าจอของการตรวจสอบรายละเอียดของเงินสดอิเล็กทรอนิกส์

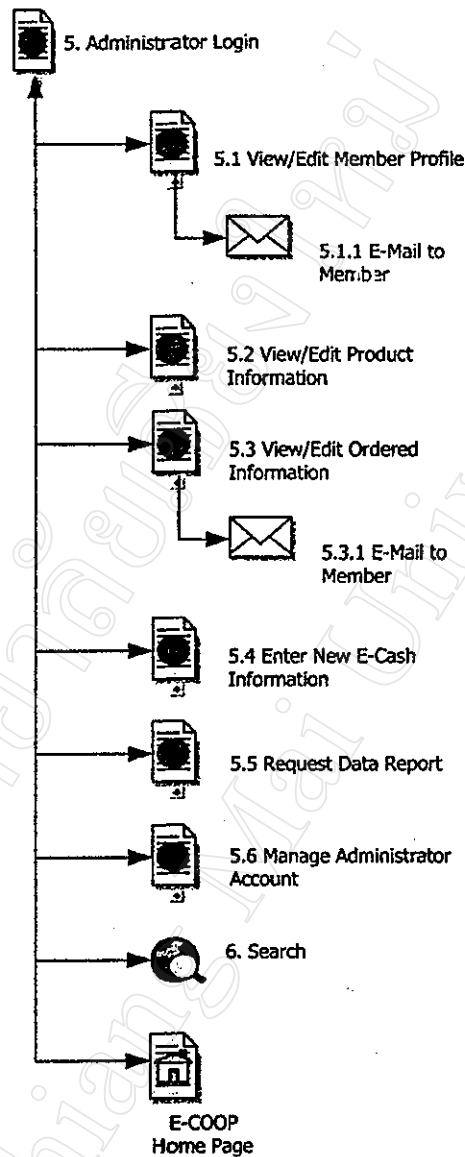

เช่น วันที่ทำการลงทะเบียน ยอดเงินคงเหลือ เป็นต้น

จากรูปที่ เป็นการแสดงการเชื่อมโยงในส่วนการเข้าระบบของผู้ดูแลระบบ เพื่อเข้ามาตรวจสอบและจัดการข้อมูลต่าง ๆ ภายในระบบ โดยมีการจำกัดสิทธิ์ในการเข้าถึงข้อมูลของผู้ดูแลระบบ เช่น สามารถดูข้อมูลได้แต่ไม่สามารถแก้ไขข้อมูลได้ หรือสามารถตรวจสอบและแก้ไขข้อมูลได้ เป็นต้น ซึ่งสามารถอธิบายการเชื่อมโยงได้ดังนี้

**5.1 View/Edit Member Profile:** เข้าสู่หน้าจอการตรวจสอบและทำการแก้ไขข้อมูลสมาชิกหรือลูกค้า เช่น ชื่อ นามสกุล ที่อยู่ โทรศัพท์ที่ใช้ในการติดต่อ จำนวนหุ้นที่ถือครอง เป็นต้น

5.1.1 E-mail to Member: เมื่อผู้ดูแลระบบทำการแก้ไขข้อมูลสมาชิกหรือลูกค้าแล้ว ระบบจะทำการแจ้งรายละเอียดการเปลี่ยนแปลงดังกล่าว ไปให้กับสมาชิกหรือลูกค้า ได้ทราบ ผ่านระบบ E-mail อัตโนมัติ

5.2 View/Edit Product Information: เข้าสู่หน้าจอการบริหารข้อมูลของสินค้า เช่นแก้ไขชื่อสินค้า ราคาขายต่อหน่วย ราคาต้นทุนสินค้าต่อหน่วย จำนวนสินค้าที่มี เป็นต้น

5.3 View/Edit Ordered Information: เข้าสู่หน้าจอการบริหารรายการสั่งซื้อสินค้าของสมาชิกและลูกค้า เช่น การเปลี่ยนแปลงรายละเอียดสินค้าที่สั่งซื้อ การแจ้งสถานะของรายการสั่งซื้อ การเปลี่ยนแปลงสถานะของการจัดส่งสินค้า เป็นต้น

5.3.1 E-mail to Member: เมื่อมีการเปลี่ยนแปลงของรายละเอียดการสั่งซื้อ ระบบจะทำการแจ้งรายละเอียดการเปลี่ยนแปลงดังกล่าว ไปให้กับสมาชิกหรือลูกค้า ได้ทราบ ผ่านระบบ E-mail อัตโนมัติ

5.4 Enter New E-Cash Information: เข้าสู่หน้าจอการเพิ่มข้อมูลเงินสดอิเล็กทรอนิกส์ใหม่ เพื่อรอการลงทะเบียนการเปิดใช้เงินสดอิเล็กทรอนิกส์ของสมาชิก

5.5 Request Data Report: เข้าสู่หน้าจอการแสดงรายงานข้อมูลของระบบ เช่น ยอดเงินสั่งซื้อทั้งหมดเป็นรายวันหรือรายเดือน ยอดเงินกำไรสุทธิรายวันหรือรายเดือน รายงานรายซื้อสินค้าที่เหลือต่ำกว่าจุดสั่งซื้อ เป็นต้น

5.6 Manage Administrator Account: เข้าสู่หน้าจอการบริหารบัญชีรายชื่อของผู้ดูแลระบบ

ภาคผนวก ก  
การติดตั้งระบบ

การติดตั้งระบบสหกรณ์ร้านค้าออนไลน์นี้ จะทำการติดตั้งระบบลงบนเครื่องคอมพิวเตอร์ที่ทำหน้าเป็นเซิร์ฟเวอร์ โดยมีลำดับการติดตั้งโปรแกรมดังนี้

1. การติดตั้ง โปรแกรมเว็บเซิร์ฟเวอร์
2. การติดตั้ง โปรแกรมฐานข้อมูล MySQL
3. การติดตั้ง โปรแกรมแปลภาษา PHP
4. การติดตั้งระบบสหกรณ์ร้านค้าออนไลน์

ส่วนด้านของเครื่องที่ทำหน้าที่เป็นผู้ให้บริการ ไม่จำเป็นต้องทำการติดตั้งโปรแกรมอะไรเพิ่มเติม โดยจะใช้เพียงแต่โปรแกรมเว็บเบราว์เซอร์ และการเชื่อมต่อเข้าสู่เครือข่ายเท่านั้น ซึ่งโดยปกติจะมีอยู่ในระบบปฏิบัติการของเครื่องอยู่แล้ว

ก.1 การติดตั้งโปรแกรมเว็บเซิร์ฟเวอร์

โปรแกรมเว็บเซิร์ฟเวอร์ที่ใช้ จะใช้โปรแกรม Internet Information Service 5.0: IIS 5.0 ดังนั้นเครื่องที่จะทำหน้าที่เป็นเซิร์ฟเวอร์จะต้องใช้ระบบปฏิบัติการ Windows 2000 Professional Edition หรือ Windows 2000 Server หรือ Windows XP Professional Edition เท่านั้น ซึ่งต่อไปนี้จะอธิบายขั้นตอนการติดตั้งโปรแกรมต่าง ๆ บนระบบปฏิบัติการ Windows XP Professional Edition ดังนี้

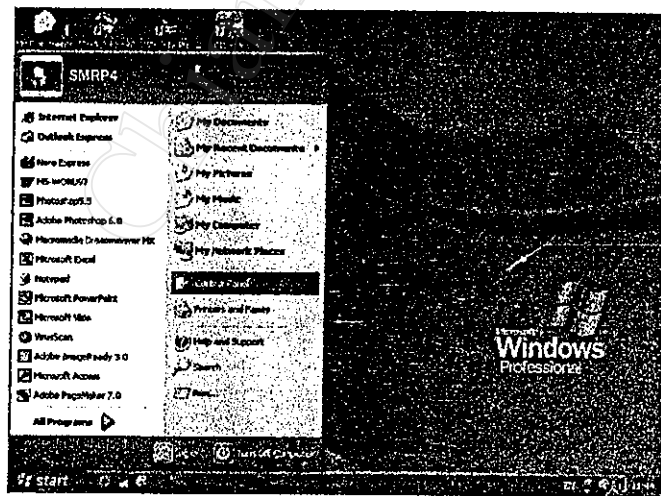

1. ใส่แผ่น Windows XP Professional Edition ลงใน CD-ROM Drive
2. คลิกที่ปุ่ม Start เลือกคำสั่ง Control Panel
3. Double Click ที่ Add/Remove Program

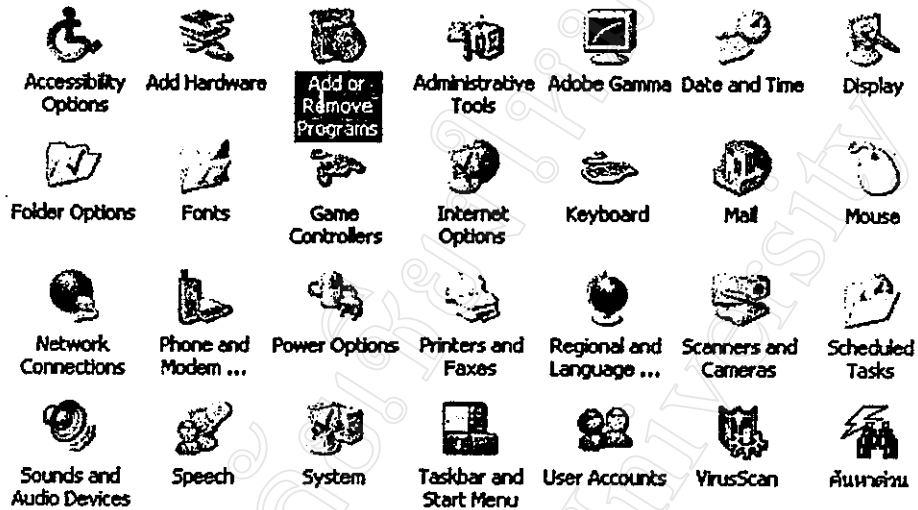

4. Click ที่ Add/Remove Windows Components

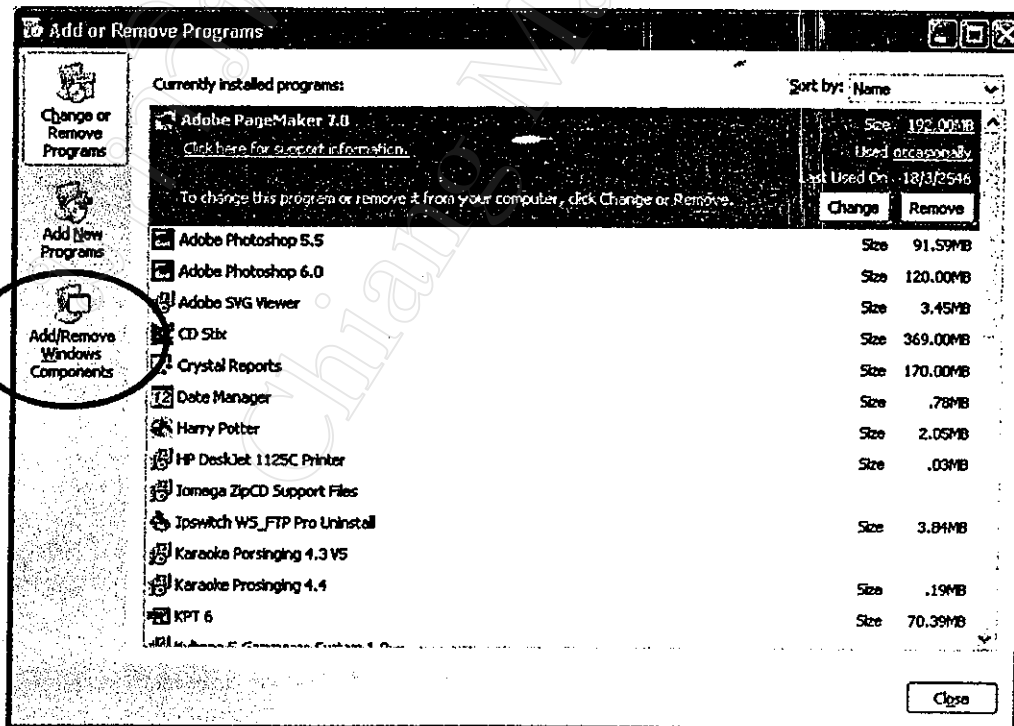

5. Click ที่ Check Box หน้าตัวเลือก Internet Information Services
6. Click ที่ปุ่ม Next

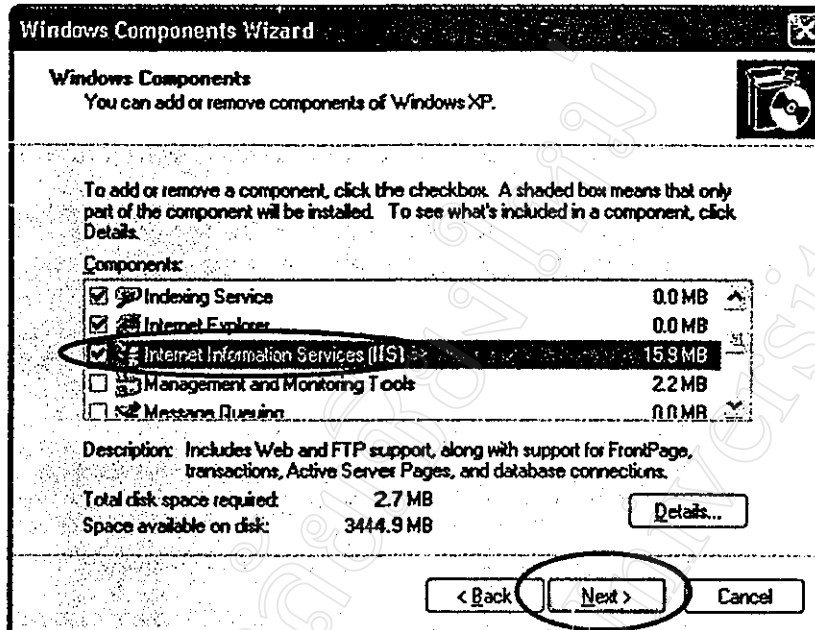

7. โปรแกรมจะเริ่มทำการติดตั้ง

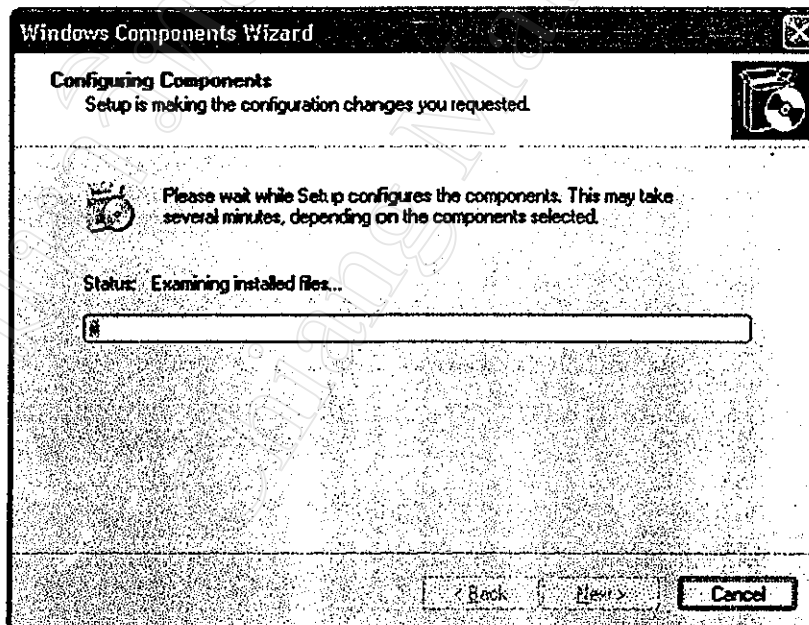

8. เมื่อโปรแกรมสิ้นสุดการติดตั้ง ให้ Click ที่ Finish

นอกจากโปรแกรม Internet Information Services บน Windows แล้ว ยังสามารถใช้โปรแกรมเว็บเซิร์ฟเวอร์อื่น ๆ ได้อีก เช่น Apache บนระบบปฏิบัติการ Windows หรือ Linux หรือ UNIX เป็นต้น

## ก.2 การติดตั้งโปรแกรมฐานข้อมูล MySQL

มีขั้นตอนดังนี้

1. หลังจากทำการ Unzip ไฟล์แล้ว ให้ Double Click ที่ Setup

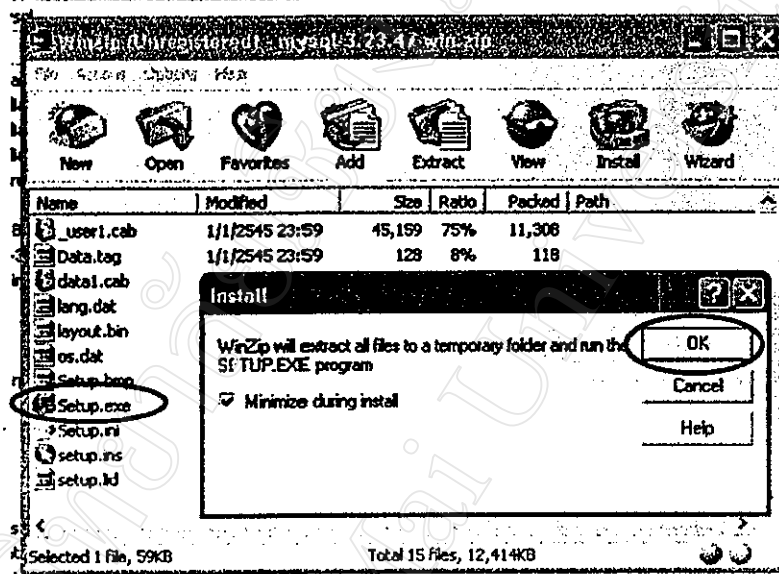

2. จะเข้าสู่หน้าจอต่อไปนี้ ให้ Click ที่ปุ่ม Next

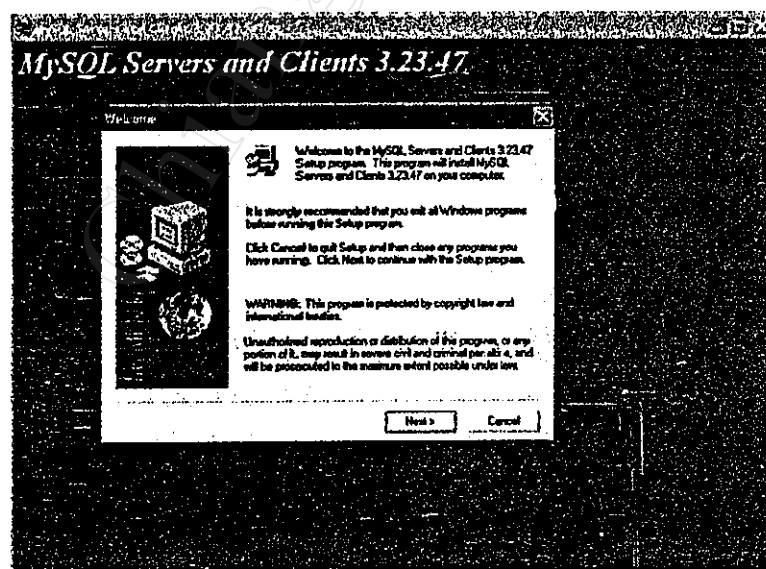



3. จะเข้าสู่หน้าจอการแสดงรายละเอียดต่าง ๆ ให้ Click ที่ปุ่ม Next

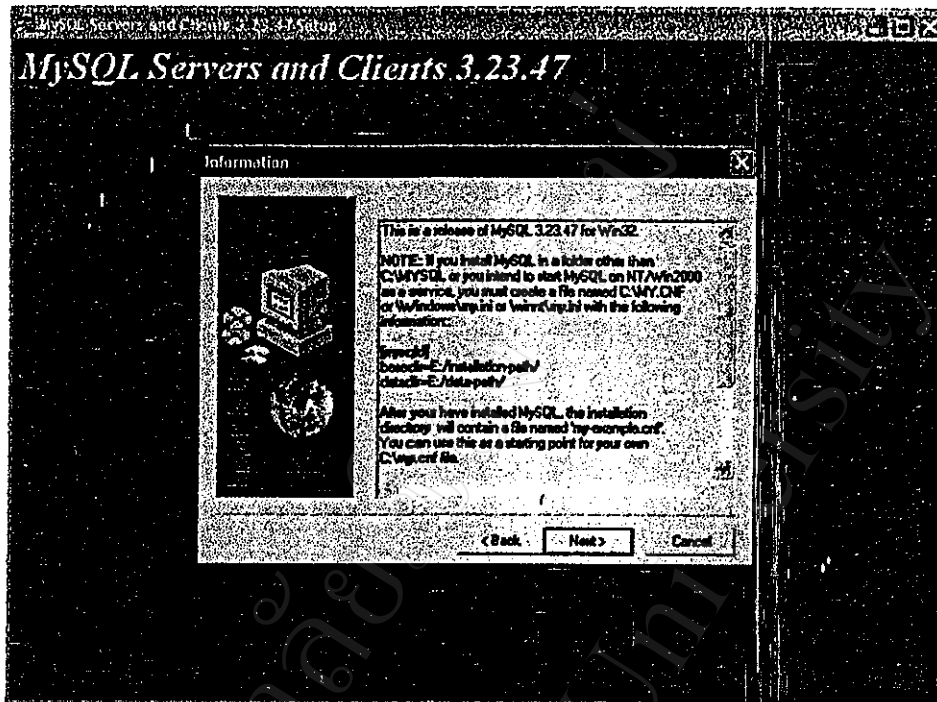

4. เข้าสู่หน้าจอที่ให้เลือก Folder ที่จะติดตั้ง ให้เลือก Folder mysql ที่ไดรฟ์ C

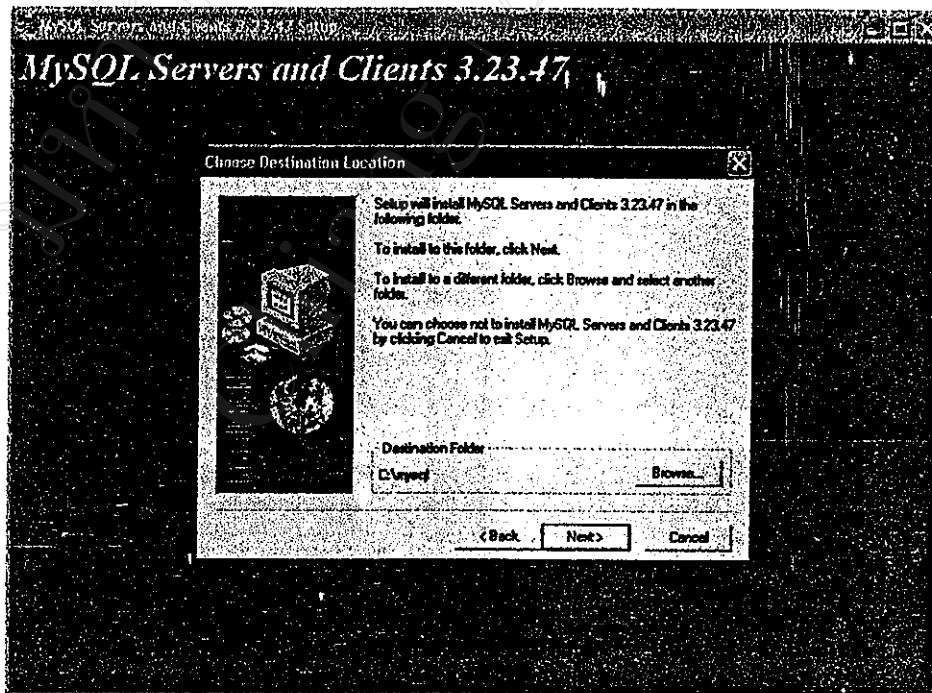

5. เลือกรูปแบบการติดตั้งแบบ Typical แล้ว Click ที่ปุ่ม Next เพื่อเริ่มทำการติดตั้ง

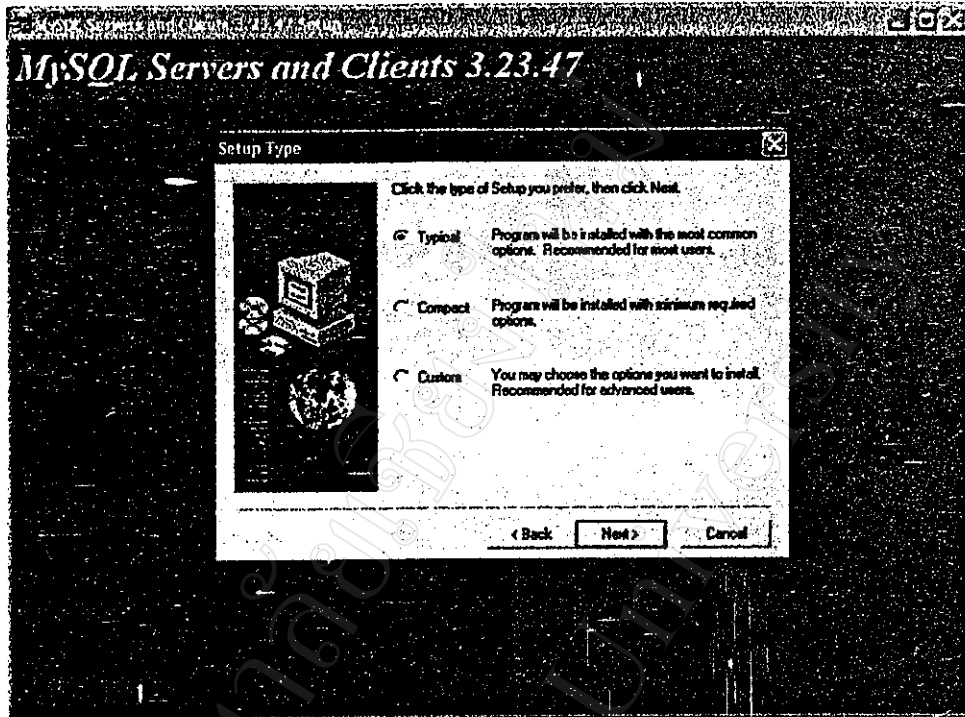

6. โปรแกรมจะเริ่มทำการติดตั้ง จนกระทั่งติดตั้งเสร็จ

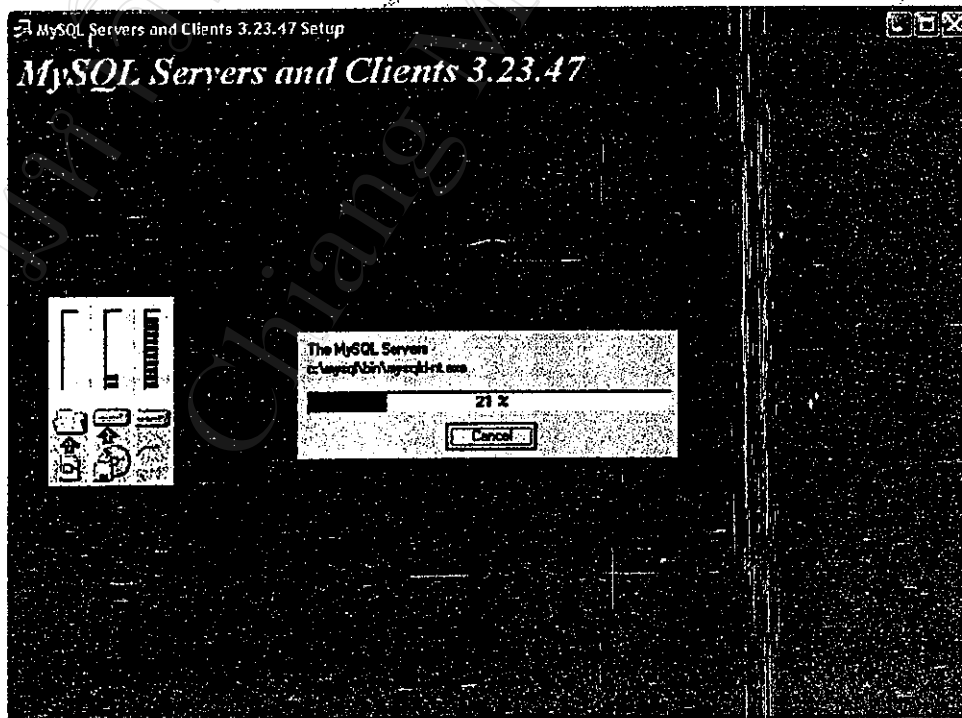

### ก.3 การติดตั้งโปรแกรมแปลภาษา PHP

มีขั้นตอนดังนี้

1. เปิดโปรแกรมการติดตั้ง โดย Double Click ที่  php410-installer
2. จะเริ่มเข้าสู่หน้าจอการติดตั้ง PHP ให้ Click ที่ปุ่ม Next

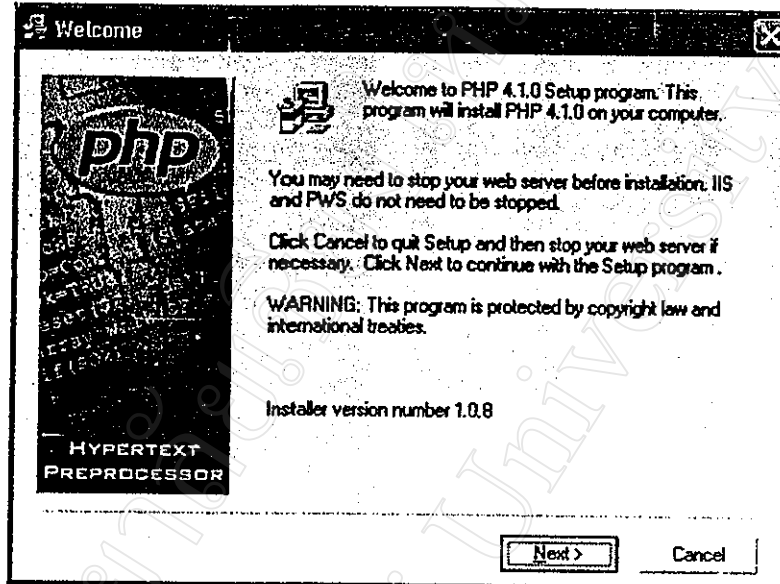

3. เข้าสู่หน้าจอ License Agreement ให้ Click ที่ I Agree

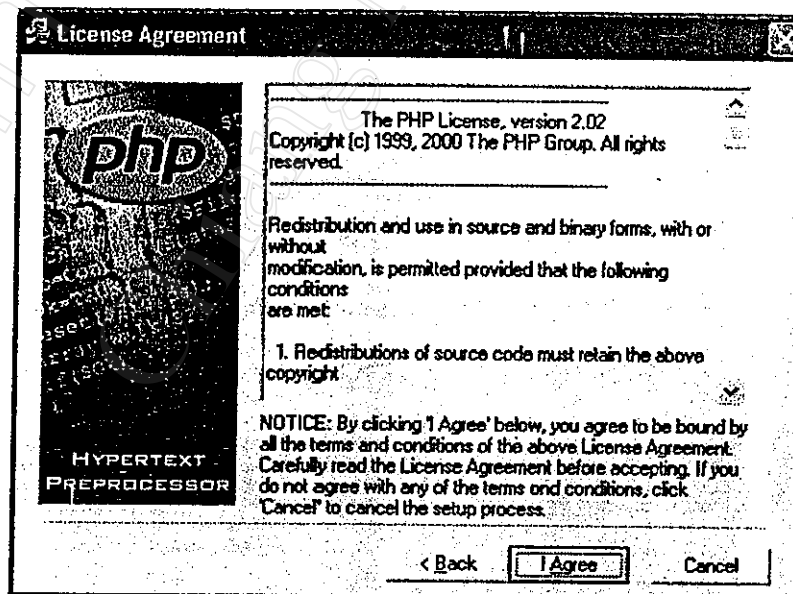

#### 4. เลือกประเภทแบบการติดตั้งแบบ Standard

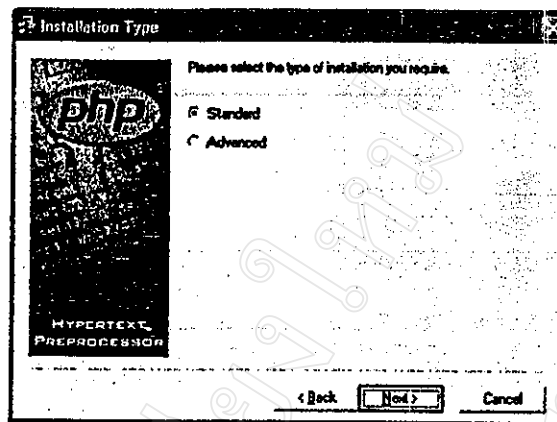

#### 5. เลือกตำแหน่งที่จะทำการติดตั้ง โปรแกรมที่ C:\PHP แล้ว Click ที่ปุ่ม Next

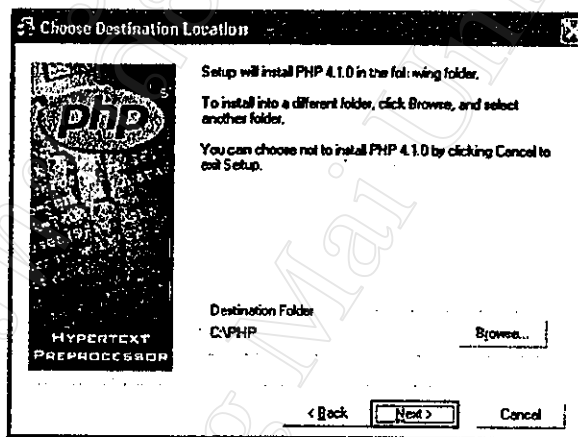

#### 6. เข้าสู่หน้าจอเกี่ยวกับ Mail Configuration ให้ Click ปุ่ม Next เพื่อเข้าสู่หน้าจอต่อไป

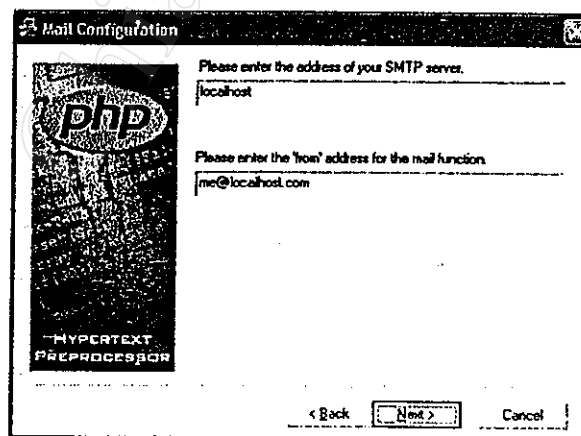

7. เลือกโปรแกรมที่ใช้เป็นเว็บเซิร์ฟเวอร์ ในที่นี้ให้เลือกเป็น Microsoft IIS 4 or higher แล้ว Click ที่ปุ่ม Next เพื่อเข้าสู่หน้าจอต่อไป

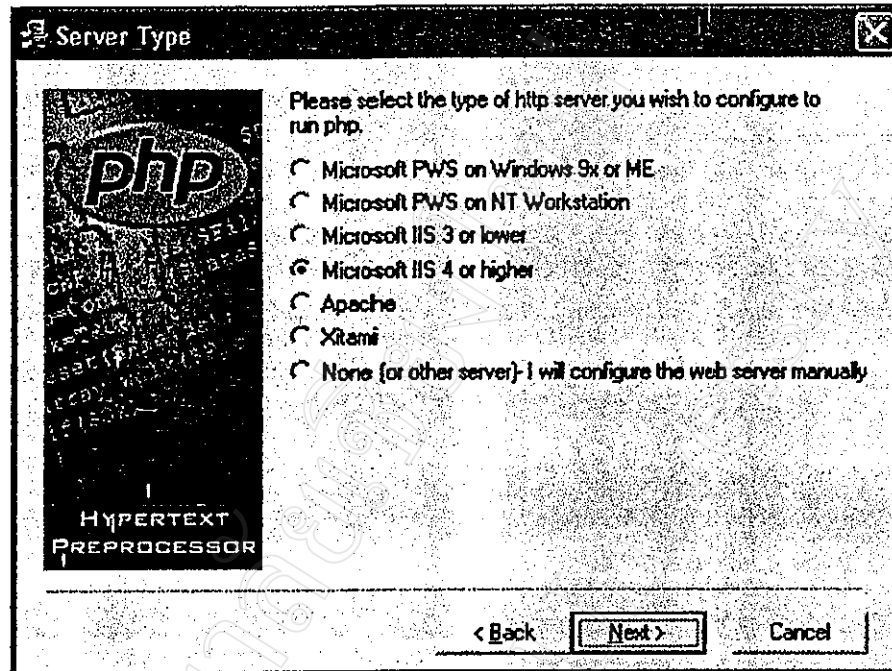

8. Click ปุ่ม Next เพื่อเริ่มติดตั้งจนกระทั่งเสร็จ ให้ Click ที่ปุ่ม OK

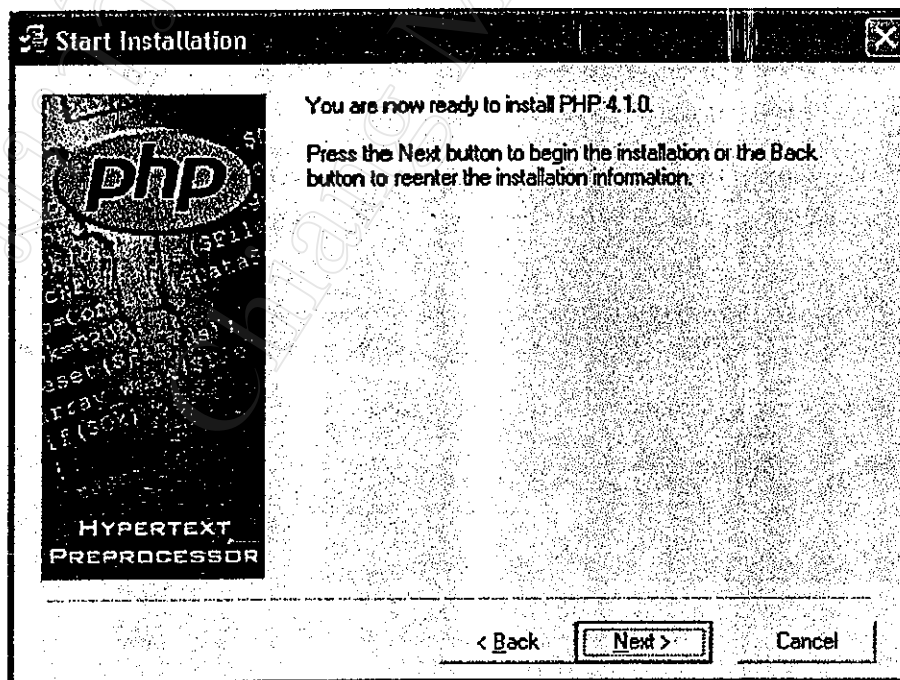

#### ก.4 การติดตั้งโปรแกรมสหกรณ์ร้านค้าออนไลน์

การติดตั้งโปรแกรมสหกรณ์ร้านค้าออนไลน์นี้ จะแบ่งออกเป็น 2 ขั้นตอน คือ การติดตั้งโปรแกรมสหกรณ์ร้านค้าออนไลน์ และการติดตั้งฐานข้อมูล เนื่องจากระบบฐานข้อมูลนี้ไม่ได้รวมอยู่กับตัวโปรแกรม

การติดตั้งโปรแกรมสหกรณ์ร้านค้าออนไลน์  
มีขั้นตอนดังนี้

1. ใส่แผ่นซีดีรอมโปรแกรมสหกรณ์ร้านค้าออนไลน์ลงในซีดีรอม ไดรฟ์
2. ดับเบิลคลิกที่ไอคอน  eccop\_prg 313 KB (ต้องมี โปรแกรม WinZip ด้วย)
3. จะได้น้ำจอจดังรูป

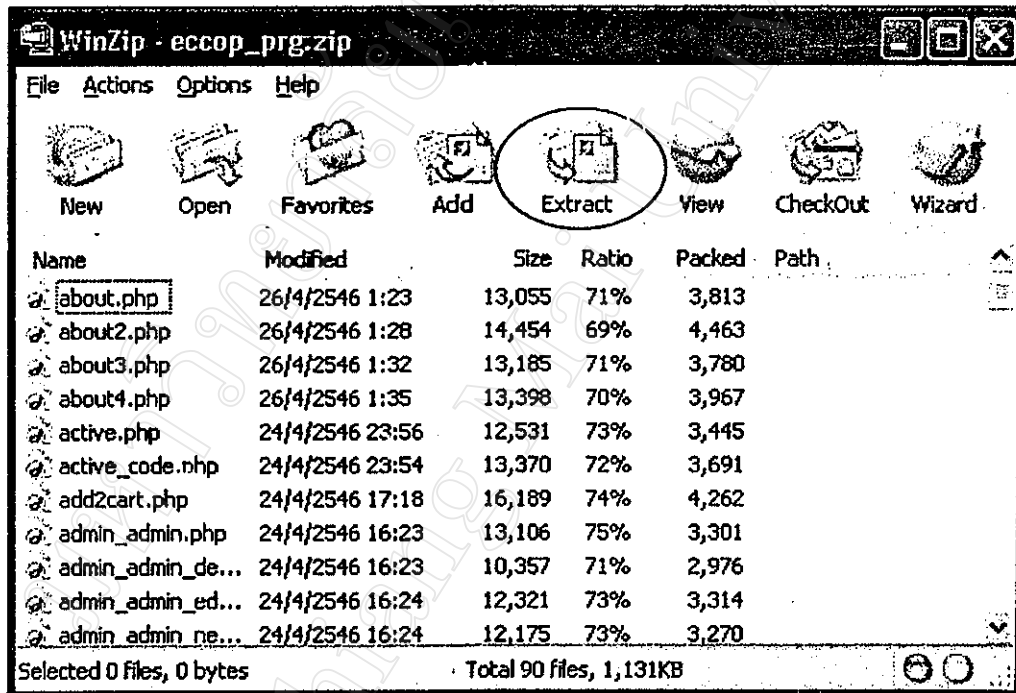

4. ให้เลือกตัวเลือก Extract
5. จากนั้นให้เลือก Folder ที่จะติดตั้ง โปรแกรมลงไป ซึ่งจะต้องเป็น Folder ที่เป็น Root ของโปรแกรมเว็บเซิร์ฟเวอร์ ซึ่งโดยปกติจะเป็น C:\inetpub\wwwroot
6. จากนั้นจึงเลือกปุ่ม Extract เพื่อเริ่มต้นการติดตั้ง

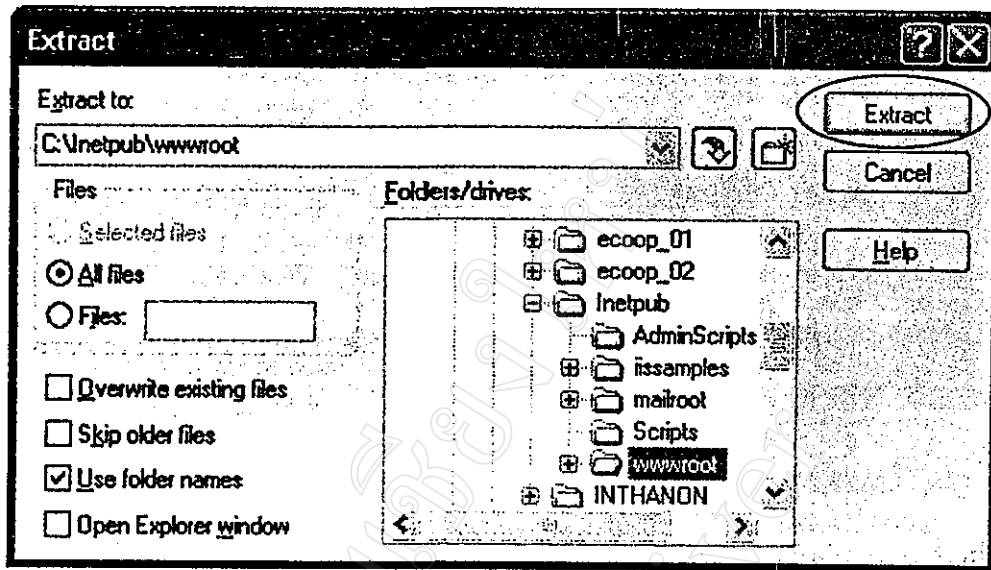

### การติดตั้งฐานข้อมูลสหกรณ์ร้านค้าออนไลน์

มีขั้นตอนดังนี้

1. ใส่แผ่นซีดีรอม โปรแกรมสหกรณ์ร้านค้าออนไลน์ลงในซีดีรอม ไดรฟ์

2. ดับเบิลคลิกที่ไอคอน



ecoop\_db  
14 KB

(ต้องมีโปรแกรม WinZip ด้วย)

3. จะได้นำจอตั้งรูป

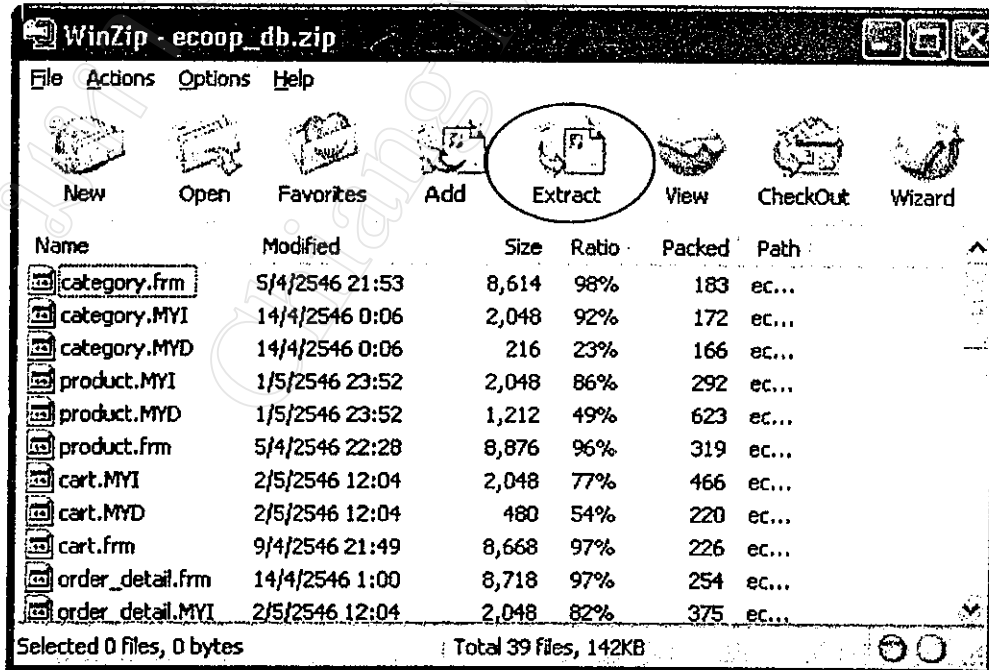

4. จากนั้นให้เลือก Folder ที่จะติดตั้งฐานข้อมูลลงไป ซึ่งโดยปกติจะเป็น C:\mysql\data
5. จากนั้นจึงเลือกปุ่ม Extract เพื่อเริ่มต้นการติดตั้ง

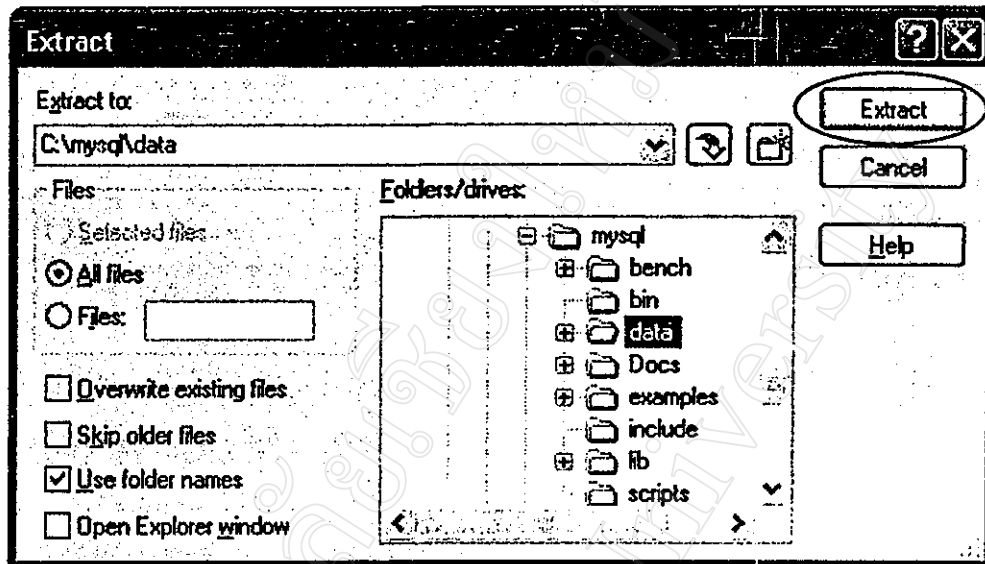



ภาคผนวก ง  
คู่มือการใช้โปรแกรม

ง.1 การใช้งานในส่วนผู้ดูแลระบบ

การทำงานในส่วนของผู้ดูแลระบบถือว่าเป็นส่วนที่สำคัญที่สุด เนื่องจากข้อมูลจะถูกค้องมากน้อยเพียงใดนั้น ก็ขึ้นอยู่กับการทำงานของผู้ดูแลระบบนี้เอง โดยที่ผู้ดูแลระบบจะมีการแบ่งระดับออกเป็น 3 ระดับ ดังนี้

1. ผู้ดูแลระบบ มีสิทธิในการเข้าถึงข้อมูลได้เพียงแค่ตรวจสอบ เช่นทำการตรวจสอบข้อมูลของสมาชิกและลูกค้า ตรวจสอบรายละเอียดการสั่งซื้อของสมาชิกหรือลูกค้า เป็นต้น แต่จะไม่สามารถทำการปรับปรุงข้อมูลต่าง ๆ ได้
2. ผู้ดูแลระบบระดับกลาง จะมีสิทธิในการแก้ไขข้อมูลต่าง ๆ ได้ แต่ไม่มีสิทธิในการจัดการบัญชีรายชื่อผู้ดูแลระบบ
3. ผู้ดูแลระบบระดับสูง เป็นผู้ที่ มีสิทธิในการเข้าถึงข้อมูลระดับสูงที่สุด คือสามารถแก้ไขข้อมูลต่าง ๆ ได้ทุกส่วน

ผู้ดูแลระบบจะได้รับ User Name และ Password ตั้งคั้งที่ใช้ในการเข้าระบบ โดยในส่วนของ Password นั้นจะสามารถเปลี่ยนแปลงได้ภายหลังจากการเข้าระบบแล้ว

การเข้าและออกจากระบบ

ผู้ดูแลระบบสามารถเข้าระบบได้จากทุก ๆ หน้าในตำแหน่งคั้งรูป ซึ่งเป็นตำแหน่งเดียวกับที่สมาชิกใช้ในการเข้าระบบ

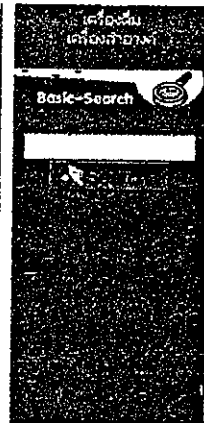

สมาชิกท่านใดที่ต้องการนำสินค้าจากหน้าเว็บไซต์มาทำรายการเงินสด ของสินค้า หรือรูปถ่าย ขึ้นชื่อจำนวนวันที่ ณ ที่ทำการสหกรณ์ฯ ทั้ง 3 สาขา ภายใน วันที่ 15 พค. นี้

สินค้าใหม่



Pepsi Blue 500 มล.  
พวขบ.179 ราคา. 16฿



Pepsi Blue 325 มล. แคน  
พวขบ.188 ราคา. 12฿

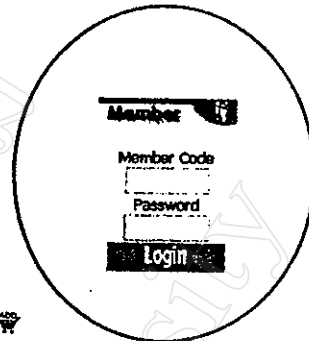

เมื่อระบุ Username และ Password แล้ว หากเกิดข้อผิดพลาด ระบบจะทำการแจ้งความผิดพลาดให้ทราบ แต่หาก ไม่มีข้อผิดพลาดจะเข้าสู่หน้าจอหลักของผู้ดูแลระบบดังรูปต่อไปนี้



5x

**สหกรณ์ลำปาง จำกัด**

ติดต่อเรา ... [โทร](#) [โทรสาร](#) [แฟกซ์](#) [อีเมล](#) [เว็บไซต์](#) [ค้นหา](#)

[หน้าแรก](#) | 
 [เกี่ยวกับสหกรณ์](#) | 
 [เว็บไซต์](#) | 
 [ติดต่อ](#) | 
 [เอกสาร IS](#)

**Menu**

- รายการสั่งซื้อ
- ประเภทสินค้า
- สินค้า
- ร้านค้า
- สินค้า
- เงินสดอิเล็กทรอนิกส์
- บัญชี
- รายงานผล
- สินค้าคงคลัง
- ผู้บริหารระบบ
- เปลี่ยนรหัสผ่าน
- Log Off

**สมาชิก/ลูกค้า**

ผู้ในระบบในขณะนี้ : Administrator

### E-COOP Admin Page

#### ข่าวประชาสัมพันธ์สำหรับผู้บริหารระบบทุกท่าน

ขอเชิญผู้บริหารระบบทุกท่านเข้าร่วมประชุม เพื่อปรับปรุงการทำงาน พร้อมแก้ไขปัญหา และอุปสรรคในการทำงานแจ้งให้ที่ประชุมได้ทราบ เพื่อหาแนวทางแก้ไขโดยพร้อมเพียงกัน ในวันที่ 9 พค. นี้ เวลา 9.30 น. ณ ห้องประชุมร้านสหกรณ์ลำปาง จำกัด สาขาคณะนครไชย ... ประกาศวันที่ 28 เม.ย. 46

หากท่านไม่เข้าในการทำงานในส่วนใด หรือพบความผิดปกติของข้อมูลประการใด กรุณา สอบถามจากผู้บริหารฐานข้อมูลเท่านั้น อย่าพยายามแก้ไขปัญหาลอง

การขโมยข้อมูลของระบบสหกรณ์ หรือจงใจทำให้ระบบเกิดความผิดพลาด หากพบผู้ใด

ในตำแหน่งด้านซ้ายจะเป็นกิจกรรมต่าง ๆ ที่ผู้ดูแลระบบสามารถจัดการข้อมูลในระบบได้ โดยมีรายการต่าง ๆ ดังนี้

- รายการสั่งซื้อ เป็นการจัดการเกี่ยวกับรายการสั่งซื้อของสมาชิกและลูกค้าทั้งหมด
- ประเภทสินค้า เป็นการจัดการเกี่ยวกับประเภทของสินค้าที่วางจำหน่าย
- สมาชิก เป็นการจัดการเกี่ยวกับข้อมูลของสมาชิก
- ลูกค้า เป็นการจัดการเกี่ยวกับข้อมูลของลูกค้า
- เงินสต็อกอิเล็กทรอนิกส์ เป็นการจัดการเกี่ยวกับข้อมูลเงินสต็อกอิเล็กทรอนิกส์
- นโยบาย เป็นการจัดการเกี่ยวกับข้อมูลนโยบายการจัดสรรกำไร
- รายงานสถิติ เป็นรายงานที่แสดงถึงสถิติต่าง ๆ ของข้อมูลในระบบ
- สินค้าถึงจุดสั่งซื้อ เป็นรายงานที่แสดงรายชื่อของสินค้าที่เหลือน้อยและต้องการการสั่งซื้อเพิ่ม
- ผู้ดูแลระบบ เป็นการจัดการเกี่ยวกับบัญชีรายชื่อผู้ดูแลระบบ
- เปลี่ยนรหัสผ่าน เป็นการเปลี่ยนรหัสผ่านที่ใช้ในการเข้าระบบของตนเอง เพื่อเพิ่มระบบรักษาความปลอดภัยให้กับระบบ และเพื่อความเป็นส่วนตัวในการทำงาน

ส่วนการออกจากระบบนั้น ผู้ดูแลระบบเพียงเลือกหัวข้อ Logout ระบบจะทำการ Set ค่าต่าง ๆ เพื่อให้ผู้ดูแลระบบออกจากระบบอย่างถูกต้อง และจะเปลี่ยนหน้าเว็บไปยังหน้าแรก (โฮมเพจ) โดยอัตโนมัติ

การจัดการรายการสั่งซื้อ

เมื่อเข้าสู่หน้าจอการจัดการรายการสั่งซื้อแล้วจะปรากฏหน้าจอดังรูป ระบบจะทำการรายงานรายการสั่งซื้อของสมาชิกและลูกค้าทุกรายการ โดยจัดเรียงจากลำดับการสั่งซื้อ โดยที่รายการสั่งซื้อครั้ง

ผู้ใช้งานขณะนี้ : Administrator

รายการสั่งซื้อสินค้า

Menu	ผู้ซื้อ	วันที่ซื้อ	สถานะ	ส่งสินค้า	ชำระเงิน	
11-16	ทหารณ วงษ์จักร	25 ม.ย. 46	3	รับของ	เงินสด	
11-15	ภูนิราชกุล ณ เชียงใหม่	24 ม.ย. 46	0	รับของ	เงินสด	✓ ติ
11-14	ภูนิราชกุล ณ เชียงใหม่	24 ม.ย. 46	0	รับของ	เงินสด	✓ ติ
11-13	ภูนิราชกุล ณ เชียงใหม่	24 ม.ย. 46	9	รับของ	เงินสด	✓ ติ
11-12	คมสัน นานุปุโกล	22 ม.ย. 46	0	ส่ง	เงินสด	✓ ติ
11-10	นิมา สาสี	22 ม.ย. 46	0	รับของ	เงินสด	✓ ติ
11-9	ภูนิราชกุล ณ เชียงใหม่	19 ม.ย. 46	3	รับของ	e-cash	

:: รวม 7 รายการ :: 1 หน้า ::

หมายเหตุ : ความหมายของสถานะมีดังนี้

- 0 = อยู่ในระหว่างการรอให้พนักงานรับข้อมูล
- 1 = อยู่ในระหว่างการจัดเตรียมสินค้า
- 2 = อยู่ในระหว่างการจัดส่ง หรือรอให้ลูกค้ามารับ
- 3 = ปิดยอดกระบวนการ
- 9 = ยกเลิกรายการ

ถ้าสุดจะแสดงขึ้นมาก่อน หากเป็นผู้ดูแลระบบระดับกลางหรือระดับสูงจะสามารถทำการปรับปรุงข้อมูลรายการสั่งซื้อได้

- เลือกตำแหน่งที่ 1 เพื่อเข้าสู่หน้าจอรายละเอียดการสั่งซื้อ
- เลือกตำแหน่งที่ 2 เพื่อตรวจสอบข้อมูลรายการสั่งซื้อ
- เลือกตำแหน่งที่ 3 เพื่อแก้ไขรายการสั่งซื้อ
- เลือกตำแหน่งที่ 4 เพื่อทำการลบรายการสั่งซื้อ

### การลบรายการสั่งซื้อ

เมื่อต้องการลบรายการสั่งซื้อรายการใด ก็ให้เลือกเครื่องหมาย  หลังรายการนั้น ๆ ระบบจะเข้าสู่หน้าจอดังรูปเพื่อให้ทำการยืนยันการลบข้อมูลอีกครั้ง

ให้เลือกปุ่ม "ยืนยัน" เพื่อทำการยืนยันให้ระบบทำการลบข้อมูลรายการสั่งซื้อดังกล่าว

### การแก้ไขข้อมูลการสั่งซื้อ

ข้อมูลที่สมาชิกและลูกค้าทำการสั่งซื้อมานั้น ผู้ดูแลระบบจะต้องทำการปรับปรุงข้อมูลให้ตรงกับความจริงมากที่สุด โดยเฉพาะข้อมูลสถานะของรายการสั่งซื้อ ซึ่งสถานะของรายการสั่งซื้อหนึ่ง ๆ จะมีด้วยกัน สถานะ คือ

- รายการสั่งซื้อที่อยู่ในระหว่างการรอให้พนักงานรับข้อมูล
- รายการสั่งซื้อที่อยู่ในระหว่างการจัดเตรียมสินค้า
- รายการสั่งซื้อที่อยู่ในระหว่างการจัดส่งหรือรอให้ลูกค้ามารับ
- รายการสั่งซื้อที่สิ้นสุดกระบวนการ
- รายการสั่งซื้อที่ยกเลิกรายการ

เมื่อรายการสั่งซื้อมีการเปลี่ยนแปลงสถานะ ผู้ดูแลระบบจะต้องทำการเปลี่ยนสถานะของรายการสั่งซื้อดังกล่าวให้ตรงกับความเป็นจริง

ส่วนของผู้บริหารระบบ | ระบบสหกรณ์ออนไลน์ สำหรับ ร้านสหกรณ์ค้าปลีก จำกัด - Microsoft Internet Explorer

File Edit View Favorites Tools Help

Back Stop Search Favorites Media

Address http://localhost/ecoop/admin\_order\_edit.php?mode=1&ocode=18 Go

Menu

รายการสั่งซื้อ  
ประมวลสินค้า  
สินค้า  
สมาชิก  
ลูกค้า  
แจ้งสต็อกสินค้าพร้อมสินค้า  
นโยบาย  
รายงานสถิติ  
สินค้าที่จัดส่งเสร็จ  
ผู้บริหารระบบ  
เปลี่ยนรหัสผ่าน  
Log Off

สมาชิก/ลูกค้า

ผู้ดูแลระบบขณะนี้ : Administrator

เลขที่การสั่งซื้อ : 18

วันที่ส่งสินค้า : 27 เม.ย. 46

ชื่อในระหว่างการรอให้พนักงานรับข้อมูล

การส่งสินค้า :  รับเอง  ให้จัดส่ง

แก้ไขข้อมูล

Done Local intranet

นอกจากการเปลี่ยนแปลงสถานะของรายการสั่งซื้อแล้ว ยังสามารถเปลี่ยนแปลงรูปแบบการรับสินค้าได้ด้วย

เมื่อทำการเปลี่ยนแปลงข้อมูลสถานะของรายการสั่งซื้อแล้ว ระบบจะทำการส่งรายละเอียดการเปลี่ยนแปลงสถานะ ไปให้กับสมาชิกหรือลูกค้าผู้ทำการสั่งซื้อด้วยระบบ E-mail โดยอัตโนมัติ

การปรับปรุงข้อมูลรายการสั่งซื้อนี้จะ ไม่อนุญาตให้ทำการปรับปรุงรายการสั่งซื้อที่สิ้นสุดกระบวนการไปแล้ว และรายการที่ยกเลิกการสั่งซื้อ

### การปรับปรุงรายละเอียดการสั่งซื้อ

ส่วนของผู้บริหารระบบ | ระบบสหกรณ์ออนไลน์ สำหรับ ร้านสหกรณ์ค้าปลีก จำกัด - Microsoft Internet Explorer

File Edit View Favorites Tools Help

Back Stop Search Favorites Media

Address: http://localhost/ecoop/admin\_order\_detail.php?ocode=18

Menu

- รายการสั่งซื้อ
- ประเภทสินค้า
- สินค้า
- สมาชิก
- ลูกค้า
- เงินสต็อกสินค้า
- นโยบาย
- รายงานสถิติ
- สินค้าคงคลัง
- บัญชีระบบ
- เปลี่ยนรหัสผ่าน
- Log Off

ผู้ใช้งานในขณะนี้ : Administrator

รายการสั่งซื้อสินค้า

เลขที่คำสั่งซื้อ : 18

วันที่สั่งซื้อ : 27 ม.ค. 46

ผู้สั่งซื้อ : 33333333-สหกรณ์ จำกัด

ที่อยู่ : 67 ถนนสุขุมวิท แขวงบางนา เขต.บางนา กรุงเทพฯ 10710

โทรศัพท์ : 054-337451

สถานะ : สมบูรณ์

รหัส	สินค้า	ราคา/หน่วย	จำนวน	รวม
1000000000003	สินค้า	฿12.00	1	฿12.00
8851959144015	ผัก 1.25 กก	฿20.50	1	฿20.50
รวม				฿32.50

Local intranet

ผู้ดูแลระบบระดับกลางและระดับสูงสามารถแก้ไข หรือยกเลิกรายละเอียดการสั่งซื้อได้ โดยที่สถานะของรายการสั่งซื้อยังไม่สิ้นสุดขั้นตอน หรือรายการสั่งซื้อที่ถูกยกเลิกไปแล้ว

### การปรับปรุงประเภทสินค้า

ประเภทสินค้าเป็นข้อมูลหลักที่สำคัญต่อระบบ เนื่องจากมีความสัมพันธ์โดยตรงกับข้อมูลสินค้า ดังนั้นการปรับปรุงข้อมูลประเภทสินค้าจึงต้องให้ความสำคัญ และระมัดระวังเป็นอย่างมาก

ผู้ดูแลระบบระดับกลางและระดับสูงสามารถปรับปรุงข้อมูลประเภทสินค้าที่มีวิธีการและขั้นตอนเหมือนกับการปรับปรุงข้อมูลในส่วนอื่น ๆ นอกจากนี้ยังสามารถเพิ่มข้อมูลประเภทสินค้าใหม่ได้ในหน้าจอนี้ด้วย

The screenshot shows a web application interface for managing product categories. The interface is divided into several sections:

- Left Sidebar:** Contains navigation links such as "ระบบคลังข้อมูล", "ประเภทสินค้า", "สินค้า", "สมาชิก", "ลูกค้า", "เงินสต็อก/หักหนี้", "บัญชี", "รายงานสถิติ", "สินค้าคงคลัง/ซื้อ", "ผู้ดูแลระบบ", "เปลี่ยนรหัสผ่าน", and "Log Off".
- Main Content Area:**
  - ประเภทสินค้า (Product Categories):** A table listing categories with their IDs, names, and status icons.

รหัสประเภทสินค้า	ประเภทสินค้า	
01	เครื่องเขียน	<input checked="" type="checkbox"/> <input type="checkbox"/>
02	อุปกรณ์สำนักงาน	<input checked="" type="checkbox"/> <input type="checkbox"/>
03	เครื่องครัว	<input checked="" type="checkbox"/> <input type="checkbox"/>
04	เครื่องปรุงอาหาร	<input checked="" type="checkbox"/> <input type="checkbox"/>
05	อาหารแห้ง/กึ่งสำเร็จ	<input checked="" type="checkbox"/> <input type="checkbox"/>
06	เครื่องกระป๋อง	<input checked="" type="checkbox"/> <input type="checkbox"/>
07	ขนม	<input checked="" type="checkbox"/> <input type="checkbox"/>
08	เครื่องดื่ม	<input checked="" type="checkbox"/> <input type="checkbox"/>
09	เครื่องสำอางค์	<input checked="" type="checkbox"/> <input type="checkbox"/>
  - เพิ่มข้อมูลประเภทสินค้า (Add Product Category):** A form with a text input field for the category name and a "เพิ่มใหม่" (Add New) button.

จากรูป ในส่วนบนของจอภาพจะเป็นส่วนที่ทำการแสดงข้อมูลประเภทสินค้าที่มีอยู่ในระบบในปัจจุบัน ผู้ดูแลระบบระดับกลางและระดับสูงสามารถเพิ่มข้อมูลประเภทสินค้าได้โดยการกรอกข้อมูลประเภทสินค้าใหม่ในแบบฟอร์มที่อยู่ส่วนล่างของจอภาพ (ในกรณีที่เป็นผู้ดูแลระบบซึ่งไม่มีสิทธิ์ในการปรับปรุงข้อมูล ระบบจะไม่แสดงแบบฟอร์มนี้ขึ้นมาให้)



ถึงแม้ระบบจะมีการตรวจเช็ครหัสประเภทสินค้าที่กรอกใหม่เพื่อไม่ซ้ำกับรหัสประเภทสินค้าที่มีอยู่เดิมแล้วก็ตาม แต่เพื่อความรวดเร็วการกรอกข้อมูลใหม่ ผู้ดูแลระบบควรตรวจสอบเบื้องต้นด้วยตัวเองก่อนว่ารหัสที่จะทำการกรอกลงในแบบฟอร์มนั้นมีอยู่ในระบบแล้วหรือไม่

ผู้ใช้งานขณะนี้ : Administrator

01

ประเภทสินค้า : เครื่องเขียน

แก้ไข

จากรูปแบบหน้าจอการแก้ไขข้อมูลประเภทสินค้า ซึ่งผู้ดูแลระบบสามารถแก้ไขชื่อประเภทสินค้าให้มีความเหมาะสมได้

ส่วนการลบข้อมูลนั้นจะต้องระมัดระวังเป็นอย่างมาก จากที่ได้เคยกล่าวมาข้างต้นแล้วว่าข้อมูลประเภทสินค้ามีความสัมพันธ์โดยตรงกับข้อมูลสินค้า หากไม่ใช่เป็นการผิดพลาดจากการกรอกข้อมูลประเภทสินค้าใหม่ ก็ไม่ควรลบข้อมูลประเภทสินค้าออกจากระบบ หรือหากจำเป็นต้องลบข้อมูลประเภทสินค้าจริง ๆ จะต้องแน่ใจว่าไม่มีสินค้ารายการใดที่อยู่ในประเภทสินค้านั้น

## การปรับปรุงข้อมูลสินค้า

### เพิ่มข้อมูลสินค้าใหม่

รหัสสินค้า :	<input type="text"/>
ประเภทสินค้า :	เครื่องเขียน <input type="checkbox"/>
ราคาขายต่อหน่วย :	<input type="text"/>
จุดสั่งซื้อ :	<input type="text"/>
รูปสินค้า :	<input type="text"/> <input type="button" value="Browse..."/>
<input type="button" value="เพิ่มข้อมูลใหม่"/>	

จากรูป เป็นแบบฟอร์มที่ใช้ในการเพิ่มข้อมูลสินค้านำรายการใหม่ ซึ่งในส่วนของรหัสสินค้านั้นให้ใช้บาร์โค้ดที่ติดมากับตัวสินค้า แต่ถ้าหากเป็นสินค้าที่ไม่มีแถบบาร์โค้ดก็ให้ทำการใส่รหัสที่ทำการออกแบบขึ้นใหม่ เพื่อให้เข้ากับรหัสสินค้าที่มีอยู่ในระบบแล้ว

ส่วนของรูปสินค้าให้ทำการเลือกที่ปุ่ม Browse... เพื่อเลือกรูปของสินค้า จากนั้นระบบจะทำการคัดลอกภาพนั้น ไปเก็บที่เครื่องเซิร์ฟเวอร์โดยอัตโนมัติ ซึ่งรูปที่ระบบจะทำการเก็บนั้นจะต้องเป็นไฟล์รูปภาพที่มีส่วนขยายเป็น .jpg .jpeg หรือ .gif และมีขนาดของไฟล์ไม่เกิน 75 Kb. เท่านั้น หากเป็นสินค้าที่ยังไม่มีรูปภาพให้ทำการเว้นการกรอกข้อมูลไว้ ระบบจะทำการใส่รูป nopic.gif ให้โดยอัตโนมัติ ซึ่งจะสามารถแก้ไขได้ในภายหลัง

### สหกรณ์ลำปาง จำกัด

ที่ตั้งอยู่ที่... โทร...

---

**Menu**

รายการสินค้า  
ประเภทสินค้า  
สินค้า  
สินค้า  
สินค้า

สินค้าประเภทสินค้า  
สินค้า  
สินค้า  
สินค้า

สินค้า  
สินค้า  
สินค้า  
สินค้า

รหัสสินค้า : 08519591-4015

ราคาต่อหน่วย :	1.25 บาท
ประเภทสินค้า :	เครื่องดื่ม
จำนวนต่อหน่วย :	15
จำนวนต่อหน่วย :	285
จุดสั่งซื้อ :	48
จุดสั่งซื้อ :	5
รวม :	บาท

รูปสินค้า :  โหลดรูป  อัปโหลดรูป

ยกเลิกรูป

จากรูป เป็นการแก้ไขข้อมูลสินค้า ผู้ดูแลระบบระดับกลางและระดับสูงสามารถแก้ไขข้อมูลของสินค้าต่าง ๆ ได้ รวมถึงจำนวนคงเหลือ ซึ่งหากมีการเพิ่มจำนวนสินค้าก็สามารถมาแก้ไขข้อมูลได้ใน

หน้าจอนี้ ส่วนรูปของสินค้าสามารถเลือกการแก้ไขได้เช่น ไม่ทำการแก้ไขรูปภาพ โดยให้ใช้รูปเดิม ทำการแก้ไข โดยใช้รูปภาพใหม่ หรือทำการแก้ไข โดยยกเลิกรูปภาพเดิมและให้ใช้รูปภาพ nopic.gif แทน

### การปรับปรุงข้อมูลสมาชิก

แก้ไขข้อมูลสมาชิกใหม่

รหัสสมาชิก :

ชื่อ นามสกุล รหัสที่ :

ตำบล อำเภอ :

รหัสไปรษณีย์ :

E-mail :

เพศ :

การส่งสินค้า :

จำนวนหุ้นที่ถือครอง :  หุ้น

สมาชิกคือผู้ที่ทำการสมัครเป็นสมาชิกและทำการซื้อหุ้นเพื่อร่วมลงทุนในการดำเนินธุรกิจกับสหกรณ์ ดังนั้นผู้ที่จะเป็นสมาชิกได้นั้นจะต้องทำการสมัครกับทางเจ้าหน้าที่ ณ ที่ทำการสหกรณ์ ฯ เมื่อมีสมาชิกใหม่ ผู้ดูแลระบบระดับกลางและระดับสูงจะนำข้อมูลสมาชิกรายใหม่นั้นมาเพิ่มลงในระบบ ซึ่งโดยปกติแล้วสมาชิกรายใหม่จะมีสถานะเป็น “ปกติ” คือ จะยังไม่สามารถทำการสั่งซื้อในแบบออนไลน์ได้ จนกว่าจะมีการขอลงทะเบียนในแบบออนไลน์ด้วยตัวเอง นั่นหมายความว่า สมาชิกจะไม่สามารถลงทะเบียนออนไลน์ได้หากผู้ดูแลระบบไม่ได้ทำการกรอกข้อมูลเบื้องต้นให้กับสมาชิก

ในส่วนของการส่งสินค้า สมาชิกที่ต้องการบริการการจัดส่งสินค้านั้นจะต้องขออนุมัติจากเจ้าหน้าที่ก่อน โดยจะพิจารณาจากที่อยู่ หรือสถานที่ที่ให้จัดส่งสินค้าว่าอยู่ในพื้นที่ที่สามารถให้บริการได้หรือไม่ จากนั้นเจ้าหน้าที่จะทำการส่งข้อมูลมายังผู้ดูแลระบบเพื่อใช้ในการกรอกข้อมูลของสมาชิกรายนั้น ๆ ต่อไป

### การปรับปรุงข้อมูลลูกค้า

การปรับปรุงข้อมูลลูกค้ามีส่วนคล้ายคลึงกับการปรับปรุงข้อมูลสมาชิก แต่จะแตกต่างกันตรงที่ว่าลูกค้าคือผู้ที่สนใจที่จะซื้อสินค้าจากทางสหกรณ์เท่านั้น ไม่ได้ทำการลงทุนกับสหกรณ์ฯ โดยการซื้อหุ้น ดังนั้น ข้อมูลของลูกค้าจะไม่มีส่วนของจำนวนหุ้นที่ถือครอง และไม่มีสถานะของการเป็นสมาชิก ส่วนการจัดส่งสินค้านั้นจะมีหลักการเดียวกันกับส่วนของสมาชิก

### การปรับปรุงข้อมูลเงินสดอิเล็กทรอนิกส์

เงินสดอิเล็กทรอนิกส์ ถือเป็นการซื้อสินค้าล่วงหน้าตามมูลค่าของบัตร ผู้ดูแลระบบจะต้องทำการเพิ่มข้อมูลเงินสดอิเล็กทรอนิกส์เพื่อให้พร้อมต่อการลงทะเบียนของสมาชิกหรือลูกค้าที่ซื้อไป โดยจะทำการระบุรหัสบัตรเงินสดอิเล็กทรอนิกส์และรหัสผ่านตั้งต้น พร้อมกับระบุมูลค่าของบัตรลงไป ดังรูป

ผู้ใช้งานระบบนี้ : Administrator

เงินสดอิเล็กทรอนิกส์

รหัสเงินสดอิเล็กทรอนิกส์	มูลค่าลงทะเบียน
0500000001	500 <input type="checkbox"/>
1000000001	668.5 <input type="checkbox"/>
1000000002	997 <input type="checkbox"/>

เพิ่มข้อมูลเงินสดอิเล็กทรอนิกส์

รหัสผ่านตั้งต้น :

เงินสดอิเล็กทรอนิกส์ที่ได้จะยังไม่สามารถนำไปใช้งานได้ จนกว่าจะถูกนำไปลงทะเบียนในแบบออนไลน์อีกครั้งหนึ่ง

#### การปรับปรุงข้อมูลนโยบายการจัดสรรกำไร

เมื่อสิ้นปี สมาชิกจะได้รับเงินปันผลจากการดำเนินงานของสหกรณ์ที่มีผลกำไร นโยบายการจัดสรรกำไรนี้จะเป็นข้อมูลหลักในการคำนวณยอดเงินปันผลปลายปีในแบบประมาณการ ซึ่งแสดงผลในแบบ Real Time แต่อย่างไรก็ดี ข้อมูลนโยบายการจัดสรรกำไรนี้ไม่ถือเป็นข้อมูลที่สำคัญ เนื่องจากนโยบายการจัดสรรกำไรนั้นจะออกมาโดยการประชุมกันเมื่อสิ้นปี ดังนั้นข้อมูลนโยบายที่มีในระบบนี้จึงเป็นเพียงแต่ข้อมูลสมมติเพื่อให้ระบบทำการคำนวณในแบบประมาณการ แต่อย่างไรก็ดี ผู้ดูแลระบบก็ต้องทำการควบคุมไม่ให้ข้อมูลนโยบายผิดเพี้ยนไปจากความเป็นจริง เช่นไม่ให้การจัดสรรมีมากกว่าที่กฎหมายกำหนด หรือไม่น้อยจนกระทั่งเป็นศูนย์หรือติดลบ รวมถึงต้องทำการควบคุมไม่ให้มีเปอร์เซ็นต์การจัดสรรกำไรมีมากกว่า 100 เปอร์เซ็นต์ ซึ่งจะผิดหลักความจริง

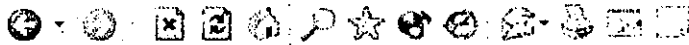

รายการสั่งซื้อ  
ประเภทสินค้า  
สินค้า  
สมาชิก  
ลูกค้า  
เงินสดอิเล็กทรอนิกส์  
นโยบาย  
รายงานสถิติ  
สินค้าถึงจุดสั่งซื้อ  
บริการระบบ  
เปลี่ยนรหัสผ่าน  
Log Off

---

สมาชิก/ลูกค้า

---

สินค้า

### นโยบายการจัดสรรกำไร

ลำดับที่	นโยบาย	การจัดสรร
1	เงินปันผลให้สมาชิกตามหุ้นที่ชำระแล้ว	8.00% <input checked="" type="checkbox"/>
2	เงินเฉลี่ยคืนให้กับสมาชิก	10.00% <input checked="" type="checkbox"/>
3	กันไว้เป็นเงินสำรอง	10.00% <input checked="" type="checkbox"/> <input type="checkbox"/>
4	เงินสำรองเงินขนาดสหกรณ์แห่งประเทศไทย	2.50% <input checked="" type="checkbox"/> <input type="checkbox"/>

---

### เงื่อนไขข้อมูลนโยบายการจัดสรรกำไร

นโยบาย :

เงื่อนไขข้อมูลใหม่

จากรูป จะสังเกตได้ว่านโยบายเงินปันผลให้สมาชิกตามหุ้นที่ชำระแล้วและนโยบายเงินเฉลี่ยคืนให้กับสมาชิกจะไม่สามารถทำการลบรายการได้ ถึงแม้จะเข้าระบบมาด้วยบัญชีรายชื่อของผู้ดูแลระบบระดับสูงสุดก็ตาม เนื่องจากนโยบายดังกล่าวเป็นนโยบายหลักที่ใช้ในการบริการการประมาณการเงินปันผลปลายปีให้กับสมาชิกนั่นเอง จึงสามารถทำได้เพียงแค่แก้ไขข้อมูลเท่านั้น

## รายงานสถิติ

รวมทั้งสิ้น		10
รวมการสั่งซื้อแบบออนไลน์		
อยู่ในระหว่างการจัดเตรียมสินค้า		0
สิ้นสุดกระบวนการ		2
รวมทั้งสิ้น		9
หุ้น		
รวมทั้งสิ้น		145
รายได้		
ราคาทุนสินค้าที่ขายไปทั้งสิ้น		190.00 บาท
กำไรทั้งสิ้น		57.00 บาท

เป็นการรายงานสถิติข้อมูลที่อยู่ในระบบเพื่อให้ผู้ดูแลระบบได้รับทราบ โดยมีรายละเอียดดังนี้

1. จำนวนสมาชิกและลูกค้า
2. จำนวนสินค้าทั้งหมดและแยกตามประเภทสินค้า
3. จำนวนรายการสั่งซื้อแบบออนไลน์ และแยกตามสถานะ
4. จำนวนหุ้นที่สมาชิกถือครองอยู่ทั้งหมด
5. รายได้ ทุน และกำไรสุทธิ



## รายงานสินค้าที่ถึงจุดสั่งซื้อ

The screenshot shows a web application interface for a Thai e-commerce system. At the top, there is a navigation bar with the title "สหกรณ์ลำปาง จำกัด" (Sukhapanang Cooperative Limited) and a search bar. Below the navigation bar, there is a menu with various options like "หน้าแรก" (Home), "การซื้อสินค้า" (Product Purchase), "สมาชิก" (Members), "e-Cash", "กล่องของขวัญ" (Gift Boxes), "เว็บไซต์" (Website), "ติดต่อ" (Contact), and "เอกสาร IS" (IS Documents).

The main content area displays the user role as "ผู้ใช้งานในระบบนี้ : Administrator" and the report title "รายงานสินค้าที่ถึงจุดสั่งซื้อ". Below this, there is a table with the following data:

Item ID	Item Name	Quantity	Reorder Point
10000000000004	ปากกาเคมี 2 หัวด้ามสี สีนอง	10	5
0851552131009	ขวดหมึกกระดาษ ตราม้า เบอร์ 1 50 ชิ้น	10	10

Below the table, it shows the summary: "รวม 2 รายการ :: 1 หน้า :: 1".

On the left side, there is a "Menu" section with various options like "รายการสั่งซื้อ" (Purchase List), "ประเภทสินค้า" (Product Categories), "สินค้า" (Products), "สมาชิก" (Members), "ลูกค้า" (Customers), "เงินสดอิเล็กทรอนิกส์" (Electronic Cash), "นโยบาย" (Policy), "รายงานสถิติ" (Statistical Reports), "สินค้าถึงจุดสั่งซื้อ" (Items Reaching Reorder Point), "ผู้ใช้งานระบบ" (System Users), "เปลี่ยนรหัสผ่าน" (Change Password), and "Log Off".

เป็นการแสดงรายชื่อสินค้าที่ถึงจุดสั่งซื้อ โดยที่จำนวนสินค้าจะลดลงตามการสั่งซื้อของสมาชิก และลูกค้าในรายการสั่งซื้อที่สิ้นสุดขั้นตอนแล้ว

สินค้าที่ถึงจุดสั่งซื้อจะไม่ถูกแสดงในส่วนของการเสนอสินค้า จนกว่าจะมีการแก้ไขจำนวนสินค้าให้มีมากกว่าจุดสั่งซื้อ ซึ่งจะทำให้ผู้ดูแลระบบทราบได้ว่าสินค้ารายการใดจำเป็นต้องสั่งซื้อเข้ามาเพิ่มเพื่อจำหน่าย

การปรับปรุงข้อมูลผู้ดูแลระบบ

ผู้ดูแลระบบในขณะนี้ : Administrator

**ผู้บริหารระบบ**

ชื่อ นามสกุล	ระดับความรับผิดชอบ
ผู้บริหารระบบ	ผู้บริหารระบบ <input type="checkbox"/> <input type="checkbox"/>
ผู้บริหารระบบระดับกลาง	ผู้บริหารระบบระดับกลาง <input type="checkbox"/> <input type="checkbox"/>
Administrator	ผู้บริหารระบบระดับสูง <input type="checkbox"/> <input type="checkbox"/>
วิฑูรย์ วัฒนวิทย์	ผู้บริหารระบบระดับสูง <input type="checkbox"/> <input type="checkbox"/>

---

**เพิ่มข้อมูลผู้บริหารระบบ**

ชื่อ นามสกุล :

Password :

E-mail :

ผู้บริหารระบบ :

ผู้ดูแลระบบระดับสูงเท่านั้นที่จะสามารถเข้าถึงหน้าจอนี้ได้ โดยที่ผู้ดูแลระบบระดับสูงจะทำการกรอกข้อมูลเบื้องต้นและแจ้งให้กับผู้ดูแลระบบระดับอื่น ๆ ได้ทราบ

การเปลี่ยนรหัสผ่าน

ผู้ใช้งานระบบในขณะนี้ : Administrator

ชื่อ นามสกุล :

Password เดิม :

ชื่อ นามสกุล :

ใส่ Password ใหม่อีกครั้ง :

ผู้ดูแลระบบสามารถทำการเปลี่ยนรหัสผ่านที่ใช้ในการเข้าระบบของตนเองได้ โดยทำการกรอกรหัสผ่านเดิม พร้อมกับรหัสผ่านที่ตั้งขึ้นมาใหม่ 2 ครั้ง

## ง.2 การใช้งานในส่วนของการลงทะเบียนสมาชิก

เมื่อสมาชิกได้ทำการสมัครสมาชิกและทำการซื้อหุ้นกับทางสหกรณ์แล้วจะได้รับรหัสประจำตัวสมาชิกมา ให้นำรหัสสมาชิกนั้นมาทำการลงทะเบียนแบบออนไลน์ตามขั้นตอนดังต่อไปนี้

1. ให้เข้าที่เมนู สมาชิก แล้วตามด้วยสมาชิกลงทะเบียน

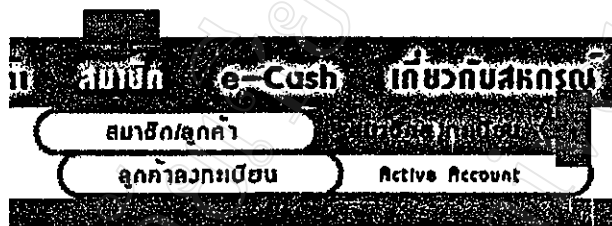

2. ระบบจะแจ้งข้อตกลงในการลงทะเบียนสมาชิก ให้ตอบ "ยินยอม"
3. จากนั้นระบบจะให้ระบุ E-mail Address ที่จะใช้ในการติดต่อกับระบบ ระบบจะทำการส่งรหัสลงทะเบียน (Active Code) ไปให้ตาม E-mail Address ที่ระบุ เพื่อเป็นการตรวจสอบว่า E-mail Address ที่ระบุมานั้นใช้ได้จริงหรือไม่

The image shows the 'ลงทะเบียน Active Code' (Register Active Code) form on the website. The form includes the following fields and elements:
 

- Header: สหกรณ์ลำปาง จำกัด (Lampang Cooperative Limited)
- Navigation: Home, About Us, Services, e-Cash, About the Cooperative, News, Contact Us, English
- Form Title: ระบุ Active Code (Specify Active Code)
- Text: กรุณาระบุ E-mail ที่ท่านใช้ในการส่งหุ้นค่า เพื่อระบุ Code สำหรับ การลงทะเบียน (Please specify the E-mail you use for sending shares to specify the Code for registration)
- Field: E-mail: [Input Field]
- Button: ระบุ Code (Specify Code)
- Member Section: Member Code, Password, Login

4. เมื่อได้รับรหัสลงทะเบียนมาแล้ว ให้ไปที่เมนู Active Code

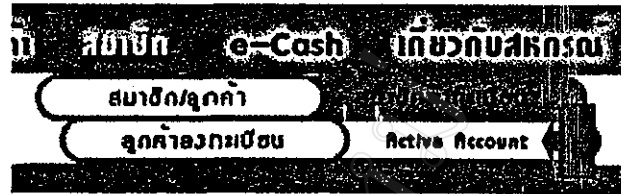

5. ทำการใส่ E-mail Address ที่แจ้งไว้ในตอนแรกพร้อมกับรหัสลงทะเบียนที่ได้รับ

6. เมื่อระบบทำการตรวจสอบความถูกต้องของรหัสลงทะเบียนแล้วจะเข้าสู่จอภาพการรับข้อมูลรหัสสมาชิก

7. ให้ระบบรหัสประจำตัวสมาชิกที่เจ้าหน้าที่ได้แจ้งให้ทราบเมื่อตอนสมัครสมาชิกและทำการซื้อหุ้น

### แบบฟอร์มลงทะเบียนสมาชิกใหม่

รหัสสมาชิก :

8. เมื่อระบบทำการตรวจสอบข้อมูลเบื้องต้นแล้ว จะแสดงรายละเอียดออกมาให้ตรวจสอบดังรูป ให้ทำการรหัสผ่านที่จะใช้ในการเข้าระบบการสั่งซื้อสินค้าแบบออนไลน์ แล้วเลือกปุ่ม “ลงทะเบียน”
9. ระบบจะทำการลงทะเบียนให้ ซึ่งจะสามารถนำไปใช้ในการสั่งซื้อสินค้าในแบบออนไลน์ได้ทันที

สมาชิกลูกค้า    สมาชิกองค์กร  
ลูกค้าลงขายหุ้น    Active Account

**Category**  
เครื่องเขียน  
อุปกรณ์สำนักงาน  
เครื่องครัว  
เครื่องสำอาง  
อาหารแห้ง/กึ่งสำเร็จ  
เครื่องกระป๋อง  
ขนม  
เครื่องดื่ม  
เครื่องสำอางค์

**Basic-Search**

**แบบฟอร์มลงทะเบียนสมาชิกใหม่**

**Your Cart**  
รวม 0 รายการ  
เป็นเงิน 80.00

รหัสสมาชิก : 00000003  
ชื่อ นามสกุล : วรกรณ์ พรหมคำ  
ที่อยู่ บ้านเลขที่ หมู่ที่ : 213  
ถนน ซอย : ถ. วัฒนธรรม  
ตำบล อำเภอ : ต.สวนดอก อ.เมือง  
จังหวัด : สกลนคร  
รหัสไปรษณีย์ : 52100  
โทร. : -  
E-mail : promkum\_v@thaimail.com  
Password :

**Member**  
Member Code  
  
Password

### ง.3 การใช้งานในส่วนของการลงทะเบียนลูกค้า

การลงทะเบียนลูกค้ามีขั้นตอนคล้ายกันกับการลงทะเบียนสมาชิก โดยมีขั้นตอนดังต่อไปนี้

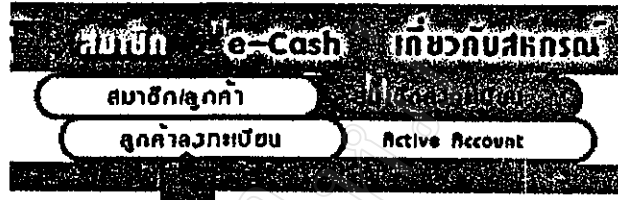

1. เข้าที่เมนู สมาชิก แล้วตามด้วยลูกค้าลงทะเบียน
2. ระบบจะทำการแจ้งข้อตกลงในการลงทะเบียนให้ลูกค้าได้ทราบ ให้ตอบยินยอม
3. จากนั้นระบบจะให้ระบุ E-mail Address ที่จะใช้ในการติดต่อกับระบบ ระบบจะทำการส่งรหัสลงทะเบียน (Active Code) ไปให้ตาม E-mail Address ที่ระบุ เพื่อเป็นการตรวจสอบว่า E-mail Address ที่ระบุนั้นใช้ได้จริงหรือไม่
4. เมื่อได้รับรหัสลงทะเบียนมาแล้ว ให้ไปที่เมนู Active Code
5. ทำการใส่ E-mail Address ที่แจ้งไว้ในตอนแรกพร้อมกับรหัสลงทะเบียนที่ได้รับ
6. เมื่อระบบทำการตรวจสอบความถูกต้องของรหัสลงทะเบียนแล้วจะเข้าสู่จอภาพการรับข้อมูลส่วนตัวของลูกค้า
7. ให้ทำการระบุข้อมูลต่าง ๆ ให้ตรงกับความเป็นจริงมากที่สุด พร้อมทั้งทำการตั้งรหัสผ่านที่ใช้ในการเข้าระบบด้วย จากนั้นเลือกปุ่ม “ลงทะเบียน”
8. ระบบจะทำการลงทะเบียนให้ ซึ่งจะสามารถนำไปใช้ในการสั่งซื้อสินค้าในแบบออนไลน์ได้ทันที

#### แบบฟอร์มลงทะเบียนลูกค้าใหม่

ชื่อ นามสกุล :

ที่อยู่ บ้านเลขที่ หมู่ที่ :

ถนน ซอย :

ตำบล อำเภอ :

จังหวัด :  ลำปาง

รหัสไปรษณีย์ :

โทร. :

E-mail : chayan\_jaimuk@hotmail.com

Password :

#### ง.4 การใช้งานในส่วนของเงินสดอิเล็กทรอนิกส์

##### การลงทะเบียนเงินสดอิเล็กทรอนิกส์

มีขั้นตอนดังนี้

1. ไปที่เมนู E-cash แล้วตามด้วย ลงทะเบียน E-cash
2. ระบุเลขที่ E-cash และ รหัสผ่านดั้งเดิมที่ได้รับมา
3. ระบุรหัสผ่านใหม่ 2 ครั้ง
4. เลือกที่ลงทะเบียน

เมื่อระบบทำการตรวจสอบความถูกต้องแล้วจะสามารถนำไปใช้ในการชำระค่าสินค้าได้ทันที

การตรวจสอบมูลค่าคงเหลือในเงินสคอดีไลท์ทรอนิกส์  
มีขั้นตอนดังนี้

1. ไปที่เมนู E-cash แล้วตามด้วย เช็คมูลค่าคงเหลือ
2. ระบุรหัส E-cash และรหัสผ่าน
3. เลือกที่ปุ่ม “แสดง”
4. เมื่อระบบตรวจสอบความถูกต้องของรหัสต่าง ๆ แล้ว ระบบจะแสดงผลค่าคงเหลือออกมาให้ตรวจสอบ

มูลค่าคงเหลือใน E-cash

เลขที่ E-cash : 1000000002

รหัสผ่าน	1234
----------	------



ง.5 การใช้งานในส่วนของการสั่งซื้อสินค้า  
มีขั้นตอนดังนี้

1. ทำการเลือกประเภทสินค้า



2. ระบบจะทำการแสดงรายการสินค้าที่อยู่ในประเภทนั้น ๆ ออกมา

หน้าหลัก | เกี่ยวกับเรา | ติดต่อ | เภสัชกร IS

สหกรณ์ลำปาง จำกัด

ค้นหาสินค้า

Category

- เครื่องเขียน
- อุปกรณ์สำนักงาน
- เครื่องครัว
- เครื่องปรุงอาหาร
- อาหารแห้ง/กึ่งสำเร็จ
- เครื่องกระป๋อง
- ขนม
- เครื่องดื่ม
- เครื่องสำอางค์

Basic-Search

ชดเชยมูลค่าอยู่ที่ : เครื่องดื่ม

โถก 1.25 ลิตร

โถก กระป๋อง

นมตราฉัตร UHT รสจืด

รวม 3 รายการ :: 1 หน้า :: 1

Your Cart

รวม 0 รายการ  
มูลค่ารวม 80.00

฿ 20.5

฿ 13

฿ 39

ดูสินค้าในตะกร้า

Member

Member Code

Password

Login

3. หากต้องการสั่งซื้อสินค้าให้เลือกที่รูป  หลังรายการที่ต้องการ ระบบจะทำการเพิ่มรายการสินค้าลงในตะกร้าสินค้าอิเล็กทรอนิกส์โดยจะมีจำนวนการสั่งซื้อเป็น 1 ชิ้น ซึ่งสามารถเปลี่ยนแปลงได้ในภายหลัง
4. เลือกที่ซื้อสินค้า หากต้องการให้ระบบแสดงรายละเอียดของสินค้านำรวมถึงรูปภาพของสินค้าด้วย

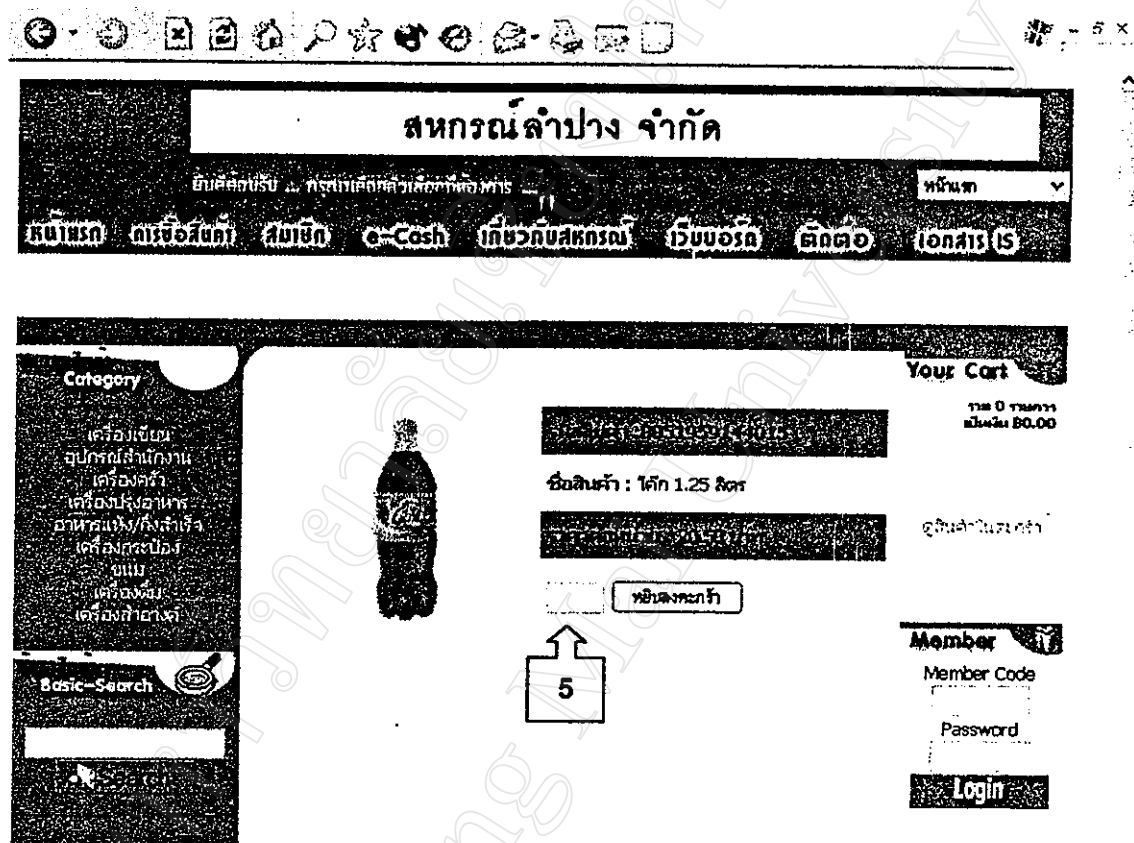

สहरณล่ำปาง จำกัด

ยินดีต้อนรับ ... กรุณาเลือกคำสั่งที่ต้องการ ... หน้าแรก

[หน้าแรก](#)
[การซื้อสินค้า](#)
[สมาชิก](#)
[e-Cash](#)
[เกี่ยวกับสहरณ](#)
[เว็บบอร์ด](#)
[ติดต่อ](#)
[เอกสาร IS](#)

Category

- เครื่องเขียน
- อุปกรณ์สำนักงาน
- เครื่องครัว
- เครื่องปรุงอาหาร
- อาหารแห้ง/กึ่งสำเร็จ
- เครื่องสำอาง
- ยาแม่
- เครื่องดื่ม
- เครื่องกีฬา

Basic-Search

Product Name

ชื่อสินค้า : ใคัก 1.25 ลิตร

Price

ดูสินค้าในตะกร้า

เพิ่มลงในตะกร้า

5

Your Cart

จำนวน 0 รายการ  
มูลค่ารวม 80.00

Member

Member Code

Password

Login

5. หากต้องการสั่งซื้อสินค้า จากหน้านี้สามารถระบุจำนวนที่จะสั่งซื้อได้
6. หากต้องการเลือกสินค้าต่อ ให้กลับไปทำข้อ 1 เช่นนี้ต่อไปเรื่อยๆจนกว่าจะได้สินค้าครบตามต้องการ
7. ในทุก ๆ หน้าจะมีการแสดงสินค้าที่อยู่ในตะกร้าแบบย่อ ให้ทำการตรวจเช็คได้ตลอดเวลา
8. ในหน้าตะกร้าสินค้า สามารถเปลี่ยนแปลงจำนวนสินค้าที่สั่งซื้อได้โดยการเปลี่ยนตัวเลขจำนวนที่สั่งซื้อ แล้วเลือกปุ่ม “...” ที่อยู่ด้านหลังของแต่ละรายการ

9. หากต้องการยกเลิกการสั่งซื้อในบางรายการ ให้ระบุจำนวนที่สั่งซื้อสินค้าเป็น 0 แล้วเลือกปุ่ม “...” ที่อยู่ด้านหลังของรายการนั้น ๆ

**สหกรณ์ลำปาง จำกัด**

สินค้าที่ปรับเปลี่ยน ... กรุณาเลือกค่าสั่งซื้อที่ถูกต้อง

สมัครสมาชิก | การชำระเงิน | สินค้า | e-Cash | เกี่ยวกับสหกรณ์ | เว็บไซต์ | ติดต่อ | โทร 083 15

Category	Item	Price	Quantity	Total
1 บาท MonAmi สินค้าเงิน	฿4.00	2	฿4.00	
2 ลูกกลิ้ง มีก้น แฟรช เฟอริ แมน	฿63.00	1	฿63.00	
3 ไม้จิก 1.25 ลิตร	฿20.50	1	฿20.50	
รวม				฿87.50

**Your Cart**

- 1 บาท MonAmi สินค้าเงิน 1
- ลูกกลิ้ง มีก้น แฟรช เฟอริ แมน 1
- ไม้จิก 1.25 ลิตร 1

รวม 3 รายการ มีเงิน ฿87.50

ไปชำระเงิน **10**

ดูสินค้าในตะกร้า

**Member**

Member Code

Password

**Login**

- เมื่อต้องการทำการสั่งซื้อให้เลือกที่ข้อความ “ไปชำระเงิน”
- ระบบจะให้ทำการระบุรหัสสมาชิกหรือรหัสลูกค้าพร้อมรหัสผ่านเข้าระบบ เพื่อเป็นการยืนยันการเป็นสมาชิกหรือลูกค้า
- หากยังไม่ได้ทำการลงทะเบียน สามารถทำการลงทะเบียนได้จากหน้าจอหน้า
- เมื่อระบบทำการตรวจสอบความถูกต้องของข้อมูลรหัสสมาชิกหรือรหัสลูกค้าแล้ว ระบบจะทำการแสดงรายละเอียดรายการสั่งซื้อ พร้อมกับให้ทำการเลือกวิธีการรับสินค้า และวิธีการชำระค่าสินค้า
- เลือกข้อความ “ยืนยันการสั่งซื้อ” เพื่อให้ระบบทำการบันทึกข้อมูลลงฐานข้อมูล และทำการส่ง E-mail รายละเอียด ไปให้กับผู้ดูแลระบบและสมาชิกหรือลูกค้าผู้ทำการสั่งซื้อเองด้วย

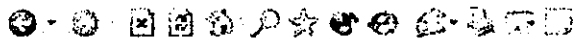

**สหกรณ์ลำปาง จำกัด**

เว็บไซต์ระบบ : [http://lpa.co.th](#)

พฤษภาคม 2014

[หน้าแรก](#)
[สมัครสมาชิก](#)
[สมาชิก](#)
[e-Cash](#)
[เช็คด้วยสหกรณ์](#)
[เว็บบอร์ด](#)
[ติดต่อ](#)
[เว็บบอร์ด](#)

**Category**

- เครื่องเขียน
- อุปกรณ์สำนักงาน
- เครื่องครัว
- เครื่องสำอาง
- อาหารแห้ง/ผลไม้
- เครื่องกระป๋อง
- ขนม
- เครื่องใช้
- เครื่องสำอางค์

**Basic-Search**

**ขณะนี้ท่านยังไม่ได้ทำการล็อกอินเข้าสู่ระบบ**  
กรุณาตรวจสอบหมายเลขพนักงานแบบฟอร์มข้างล่างนี้

รหัสผ่าน :

**Login**

**12** หรือ ... หากท่านยังไม่ได้ลงทะเบียน

Click เพื่อทำการลงทะเบียนเป็นลูกค้าของเราเพื่อขอรับบริการ หรือ

Click ในกรณีที่ท่านเป็นสมาชิก แต่ยังไม่ได้ลงทะเบียนออนไลน์

**Your Cart**

- ข้าวหอม 2
- MonAmi สี่เหลี่ยม 2
- ข้าวหอม 1
- ข้าวหอม 2

รวม 3 รายการ  
เงินรวม ฿112.00

ดูสินค้าในตะกร้า

**Member**

Member Code

Password

**Login**



**Category**

- เครื่องเขียน
- อุปกรณ์สำนักงาน
- เครื่องครัว
- เครื่องสำอาง
- อาหารแห้ง/ผลไม้
- เครื่องกระป๋อง
- ขนม
- เครื่องใช้
- เครื่องสำอางค์

**Basic-Search**

รหัสสมาชิก : 00000003  
ชื่อ-สกุล : ทหารเอก พรหมคำ

รายการ	จำนวน	ราคาต่อหน่วย	รวม
1. ข้าวหอม MonAmi สี่เหลี่ยม	2	฿4.00	฿8.00
2. ลูกอมรสผลไม้ 4รส ฟรุ๊ต แอส	1	฿63.00	฿63.00
3. ข้าว 1.25 กก	2	฿20.50	฿41.00
<b>รวม</b>			<b>฿112.00</b>

**กรุณาเลือกตัวเลือกต่าง ๆ นี้**

การรับสินค้า  
รับเอง

การชำระเงิน

เงินสด

เงินสดอิเล็กทรอนิกส์

**13**

รหัสเงินสดอิเล็กทรอนิกส์ :

รหัสผ่านเงินสดอิเล็กทรอนิกส์ :

ยืนยันการชำระเงิน **14**

**Your Cart**

- ข้าวหอม 2
- MonAmi สี่เหลี่ยม 2
- ข้าวหอม 1
- ข้าวหอม 2

รวม 3 รายการ  
เงินรวม ฿112.00

ดูสินค้าในตะกร้า

**Member**

รหัสสมาชิก

ดูข้อมูลสมาชิก

รายละเอียดสมาชิก

ข้อมูลบัญชี

ข้อมูลการชำระเงิน

ข้อมูลการติดต่อ

ข้อมูลการแจ้งเตือน

**Logout**

**สหกรณ์ลำปาง จำกัด**

อันเลิศตาเริ่ม ... ทุกรายได้เพื่อพัฒนาชีวิตที่ดีกว่า ...

หน้าแรก

หน้าแรก    การซื้อสินค้า    สมาชิก    e-Cash    เกี่ยวกับสหกรณ์    เว็บไซต์รัก    ติดต่อ    เอกสาร IS

**Category**

เครื่องเขียน  
อุปกรณ์สำนักงาน  
เครื่องครัว  
เครื่องปรุงอาหาร  
อาหารแห้ง/ใส่สำเร็จ  
เครื่องกระป๋อง  
ขนม  
เครื่องดื่ม  
เครื่องสำอาง

**Basic-Search**

Search

รหัสสมาชิก : 00000003  
ชื่อ-สกุล : วรากรณ์ พรหมคำ

เสร็จสิ้นขั้นตอนการสั่งซื้อสินค้าแบบออนไลน์แล้ว

เลขที่รายการสั่งซื้อของท่านคือ **17**

ท่านสามารถตรวจสอบข้อมูลต่าง ๆ ได้ที่อีเมลล์ของท่าน คือ  
promkum@thaimail.com

ขอขอบคุณที่ใช้บริการ

รายการ	จำนวน	ราคาต่อหน่วย	รวม
1. ปากกา MonAmi สีน้ำเงิน	2	฿4.00	฿8.00
2. ลูกกลิ้ง มีเข็ม เข็ม ฟอร์ แมน	1	฿63.00	฿63.00
3. ไม้ก 1.25 ลิตร	2	฿20.50	฿41.00
<b>รวม</b>			<b>฿112.00</b>

การรับสินค้า : รับเอง  
การชำระค่าสินค้า : เงินสด

**Your Cart**

ปากกา MonAmi สีน้ำเงิน 2  
ลูกกลิ้ง มีเข็ม เข็ม ฟอร์ แมน 1  
ไม้ก 1.25 ลิตร 2

รวม 3 รายการ  
มูลค่า ฿112.00

ดูสินค้าในตะกร้า

**Member**  
วรากรณ์ พรหมคำ

ข้อมูลส่วนตัว  
รายการสั่งซื้อ  
ข้อมูลสถิติ  
เปลี่ยนรหัสผ่าน

**ง.6 การใช้งานในส่วนของผู้สมาชิก**

เมื่อสมาชิกหรือลูกค้าทำการเข้าสู่ระบบแล้วสามารถตรวจสอบและจัดการข้อมูลของตนเองได้จากเมนูย่อยด้านขวาซึ่งมีหัวข้อให้เลือกดังนี้

1. ข้อมูลส่วนตัว เพื่อทำการเปลี่ยนแปลงข้อมูลส่วนตัว เช่น ชื่อ นามสกุล ที่อยู่ หมายเลขโทรศัพท์ เป็นต้น
2. รายการสั่งซื้อ เพื่อทำการตรวจสอบ และปรับปรุงรายการสั่งซื้อของตนเอง
3. ข้อมูลสถิติ แสดงข้อมูลสถิติของตนเองในระบบ เช่น สถิติของรายการสั่งซื้อ และการประมาณการเงินปันผลปลายปี เป็นต้น
4. เปลี่ยนรหัสผ่าน ทำการเปลี่ยนรหัสผ่านที่ใช้ในการเข้าระบบของตนเอง
5. Logout เพื่อทำการออกจากระบบอย่างสมบูรณ์

**Member**  
วรากรณ์ พรหมคำ

ข้อมูลส่วนตัว  
รายการสั่งซื้อ  
ข้อมูลสถิติ  
เปลี่ยนรหัสผ่าน

**Logout**

### ง.7 การใช้งานในส่วนของการค้นหาข้อมูลสินค้า

ผู้ใช้ระบบสามารถทำการค้นหารายการสินค้าได้ โดยการระบุคำที่ใช้ในการค้นหาลงในแบบฟอร์มการค้นหาสินค้าที่มีอยู่ในทุก ๆ หน้า โดยระบบจะนำคำที่ใช้ในการค้นหาเพื่อเปรียบเทียบข้อมูลดังนี้

- เท่ากับรหัสสินค้า
- เป็นส่วนหนึ่งของชื่อสินค้า

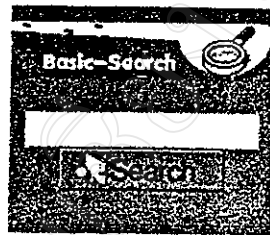

สหกรณ์ลำปาง จำกัด

ยินดีต้อนรับ ณ กรุงเทพมหานคร

หน้าแรก

สมาชิก สหกรณ์ Cash เกี่ยวกับสหกรณ์ เว็บไซต์ ติดต่อ เอกสาร IS

Category

เครื่องเขียน  
อุปกรณ์สำนักงาน  
เครื่องครัว  
เครื่องประดับ  
อุปกรณ์กีฬา/กลางแจ้ง  
เครื่องครัวป้องกัน  
ขนม  
เครื่องดื่ม  
เครื่องสำอางค์

Basic-Search

ผลการค้นหาข้อมูลสินค้า

Your Cart

รวม 0 รายการ  
มูลค่า 80.00

คำที่ใช้ค้นหา : ปากกา

ชื่อสินค้า	ราคาต่อหน่วย	
ปากกา MonAml สีแดง	4.00	🛒
ปากกา MonAml สีน้ำเงิน	4.00	🛒
ปากกาชนิด 2 หัวตราหมา สีแดง	15.00	🛒

รวม 3 รายการ :: 1 หน้า ::  
1

Member

รายละเอียด:  
รายละเอียดสินค้า  
ข้อมูลสินค้า  
ประวัติการเข้าชม

🛒 ตะกร้า

ระบบจะทำการแสดงรายการที่ตรงกับเงื่อนไขที่ใช้ในการค้นหา สมาชิกหรือลูกค้าสามารถเลือกสั่งซื้อสินค้า หรือให้ระบบทำการแสดงรายละเอียดของสินค้าได้จากหน้าจอ

## ประวัติผู้เขียน

ชื่อ - สกุล

นายวัชรพงษ์ ณ เชียงใหม่

ประวัติการศึกษา

- สำเร็จการศึกษาระดับมัธยมต้นและมัธยมปลายจาก โรงเรียนบุญวาทย์วิทยาลัย จังหวัดลำปาง ปีการศึกษา 2534
- สำเร็จการศึกษาระดับปริญญาบริหารธุรกิจบัณฑิต สาขาคอมพิวเตอร์ธุรกิจ วิทยาลัย โยนก จังหวัดลำปาง ปีการศึกษา 2539

ประวัติการทำงาน

- อาจารย์พิเศษ โรงเรียนนิติพร ภาษาและคอมพิวเตอร์ จ.ลำปาง
- อาจารย์ประจำแผนกคอมพิวเตอร์ โรงเรียนประชาวิทย์ จ.ลำปาง
- อาจารย์ประจำแผนกคอมพิวเตอร์ธุรกิจ โรงเรียนเชียงใหม่บริหารธุรกิจนานาชาติ จ.เชียงใหม่
- เจ้าหน้าที่สารสนเทศ โครงการการจัดการคู่มือน้ำโขง (ประเทศไทย)

การทำงานปัจจุบัน

- เจ้าหน้าที่สารสนเทศ ศูนย์ประสานงานโครงการอันเนื่องมาจากพระราชดำริ (ภาคเหนือ) กระทรวงทรัพยากรธรรมชาติและสิ่งแวดล้อม